



**Цифровая ударная установка**

**SD300/310**

**Инструкция по эксплуатации**

## ПРЕДУПРЕЖДЕНИЕ: ПРОЧТИТЕ ДАННЫЕ ИНСТРУКЦИИ, ПРЕЖДЕ ЧЕМ ИСПОЛЬЗОВАТЬ УСТРОЙСТВО

- ♦ Используйте только поставляемые в комплекте источник и шнур питания. Если вы не знаете параметры питания в сети общего пользования, свяжитесь с дилером или местным поставщиком электроэнергии.
- ♦ Не отламывайте клемму заземления от шнура питания.
- ♦ Не пытайтесь поставить на предохранитель «жучка» или использовать предохранитель другого номинала.
- ♦ Не пытайтесь ремонтировать устройство самостоятельно, так как снятие крышек может подвергнуть Вас опасности электрошока и другим рискам.
- ♦ Позвольте квалифицированным специалистам заняться ремонтом. Ремонт необходим в том случае, если устройство каким-либо образом было повреждено, например если был поврежден штепсель или шнур питания, в устройство попала жидкость или посторонние объекты, устройство было подвержено воздействию дождя или сырости, не функционирует нормально или было уронено.
- ♦ Не удаляйте средства безопасности с поляризованного штепселя или штепселя с заземлением. Поляризованный штепсель это штепсель, один из щупов которого шире другого (*при питании от 110 вольт*). Штепсель с заземлением оснащен двумя щупами и одним хвостовиком заземления. Широкий щуп и третий хвостовик сделаны для безопасности. Если поставляемый в комплекте штепсель не подходит к розетке питания, проконсультируйтесь с электриком по поводу замены розетки.
- ♦ Не пользуйтесь инструментом в сырых или влажных условиях.
- ♦ Шнур питания следует отключить от розетки, если вы не пользуетесь устройством в течение долгого промежутка времени.
- ♦ Не наступайте на шнур и избегайте перегибов, особенно близко к штепселю и гнезду устройства.
- ♦ Когда приборный или сетевой штепсель используются для выключения устройства, выключатель самого устройства останется в положении ВКЛЮЧЕНО.

# Оглавление

ОБЩАЯ ИНФОРМАЦИЯ.....	4
ПРАВИЛА ЭКСПЛУАТАЦИИ И УХОД .....	4
УСТАНОВКА .....	5
ПАНЕЛЬ УПРАВЛЕНИЯ .....	11
ПЕРЕДНЯЯ ПАНЕЛЬ .....	11
ЗАДНЯЯ ПАНЕЛЬ .....	12
ПОДКЛЮЧЕНИЕ ВНЕШНИХ УСТРОЙСТВ.....	13
Подключение аудиосистемы или усилителя ударных .....	13
Подключение наушников.....	13
Подключение плеера MP3 или CD .....	14
Подключение к компьютеру.....	14
Подключение MIDI клавиатуры .....	15
Подключение блока питания.....	15
ИСПОЛНЕНИЕ .....	16
Малый барабан .....	16
Хай-хет.....	16
Тарелка.....	17
УПРАВЛЕНИЕ .....	18
Изменение настроек .....	18
Выбор триггера для редактирования .....	18
Использование фейдера .....	19
Функции других кнопок.....	19
Переключение в режим ТРЕНЕР .....	19
Интерфейс управления .....	20
УТИЛИТА НАСТРОЙКИ .....	22
Настройки триггера .....	22
Настройки метронома.....	24
Настройка эффекта .....	24
Настройка MIDI .....	25
Настройка режима ТРЕНЕР .....	25
Настройка USB диска .....	26
Настройки системы.....	29
Настройка хай-хета .....	29
РЕДАКТИРОВАНИЕ И СОХРАНЕНИЕ НАБОРА УДАРНЫХ.....	31
Информация о наборе ударных .....	31
Редактирование и сохранение набора голосов ударных .....	31
Восстановление заводских настроек набора ударных.....	35
ВОСПРОИЗВЕДЕНИЕ ПЕСЕН .....	36
ЗАПИСЬ .....	37
Запись без диска USB .....	37
Запись на диск USB .....	38
Повтор записи .....	38
РЕЖИМ ТРЕНЕР .....	39
НАСТРОЙКА MIDI .....	41
О MIDI .....	41
Настройка MIDI .....	42
Подключение к внешнему источнику аудио .....	42
Использование установки в качестве аудиоисточника .....	43
MIDI list .....	44
СПЕЦИФИКАЦИЯ.....	46
СПИСОК НАБОРОВ УДАРНЫХ (Drum Kit List) ..	47
СПИСОК ГОЛОСОВ (Voice List) .....	48
СПИСОК НАБОРОВ GM (GM Drum Kit List) .....	52
СПИСОК ДЕМО ПЕСЕН (Demo Song List).....	54
СПИСОК ПЕСЕН РЕЖИМА ТРЕНЕР (Coach Mode Song List).....	55
ГАРАНТИЙНЫЕ ОБЯЗАТЕЛЬСТВА.....	56

## **ОБЩАЯ ИНФОРМАЦИЯ**

Спасибо за то, что вы приобрели цифровую ударную установку серии SD производства компании SoundKing. Поздравляем вас с этим выбором! Пожалуйста, найдите время и прочтите эту инструкцию по эксплуатации для наиболее эффективного использования устройства.

## **ПРАВИЛА ЭКСПЛУАТАЦИИ И УХОД**

### **РАСПОЛОЖЕНИЕ**

Во избежание деформации, обесцвечивания или более серьезных поломок, не подвергайте устройство воздействию:

- Прямого солнечного света;
- Высокой температуры (рядом с источником тепла);
- Чрезмерной влажности;
- Пыли;
- Сильной вибрации.

### **ПИТАНИЕ**

- Убедитесь, что используете подходящий блок питания. Проверьте, что рабочее напряжение блока питания соответствует напряжению в розетке.
- Поверните выключатель питания в положение OFF (ВЫКЛ), если не используете устройство.
- Отключите адаптер питания от розетки, если устройство не используется длительное время.
- Отключайте адаптер от сети во время грозы.
- Не подключайте адаптер питания к розетке одновременно с устройствами высокого энергопотребления – электронагревателями, микроволновыми печами и т.д. Не рекомендуется использовать мульти-адаптеры, так как это может привести к снижению качества звучания, ошибок в работе и, возможно, поломке тренажера.

### **ВЫКЛЮЧАЙТЕ ПИТАНИЕ ПРЕЖДЕ, ЧЕМ ПОДСОЕДИНЯТЬ**

- Во избежание повреждений, отключайте питание тренажера, прежде чем подсоединить или отсоединить внешние устройства (наушники, педали и т.д.).

### **УХОД И ТРАНСПОРТИРОВКА**

- Никогда не применяйте чрезмерных усилий к элементам управления, разъемам и другим частям тренажера.
- Всегда отсоединяйте кабели, крепко взявшись за штекер, а не за кабель.
- Перед перемещением тренажера, отсоедините все кабели.
- Механические удары, вызванные падением, столкновением с другими предметами или установкой тяжелым предметом на тренажер, может привести к царапинам и более серьезным повреждениям.

### **ЭЛЕКТРИЧЕСКИЕ ПОМЕХИ**

- Данный прибор содержит цифровые схемы, которые могут вызвать помехи, если будет расположен слишком близко к радио или телеприемникам. Если такое происходит, перенесите тренажер подальше от приемника.

### **ВНИМАНИЕ**

- Сильные электрические помехи могут привести к нарушениям в работе устройства. Если это произошло, просто перезагрузите тренажер для восстановления нормальной работы. Если перезагрузка не решила проблему помех, попробуйте перенести устройство в другое место.

## УСТАНОВКА

1. Установите стойку барабанов. (У разных моделей разные конфигурации)
- A. Ослабьте винт А и поверните опорную трубу 1 согласно стрелке.  
B. Ослабьте винт В и поверните опорную трубу 3 согласно стрелке.  
C. Ослабьте винт С и поверните опору малого барабана согласно стрелке.

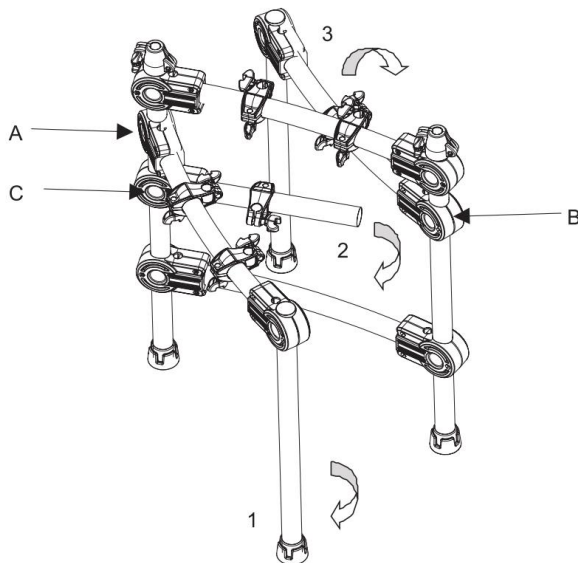

2. Установите длинную втулку тарелки / короткую втулку тарелки / втулку L-образной формы в стойку барабана.
- A. Собранный стойка SD300.

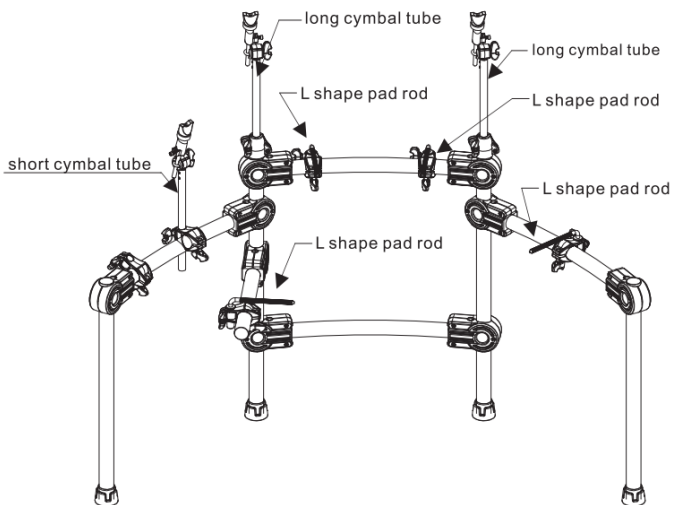

В. Собранная стойка SD310 (в комплекте со стойкой хай-хета).

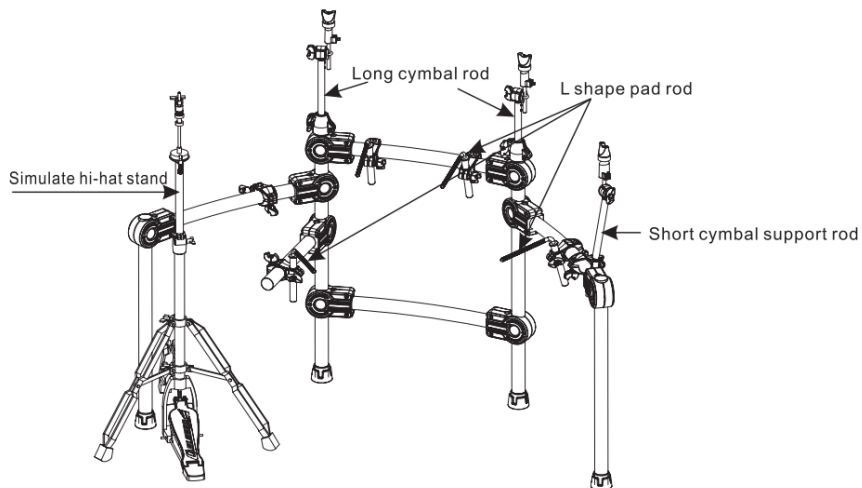

3.

Соберите

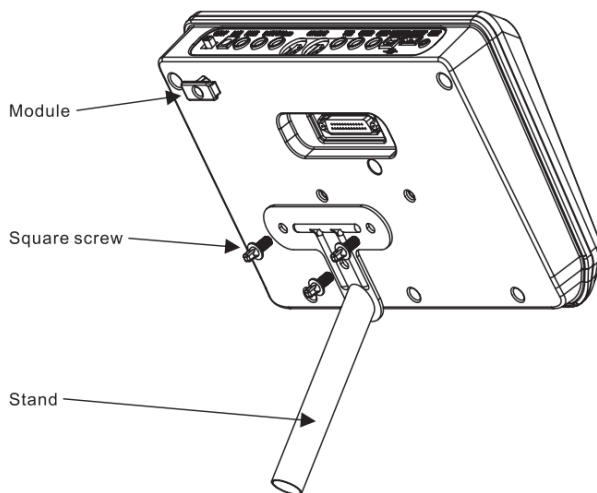

управляющий модуль.



4. Установите пэды барабанов / тарелки / модуль на свои места и подключите педаль бочки.

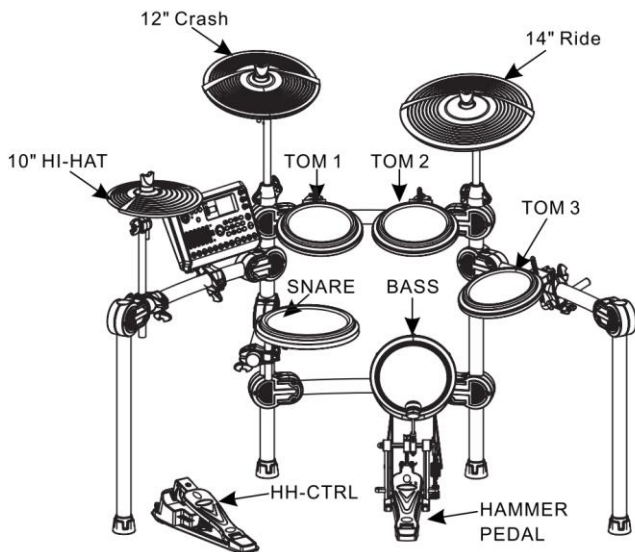

SD300

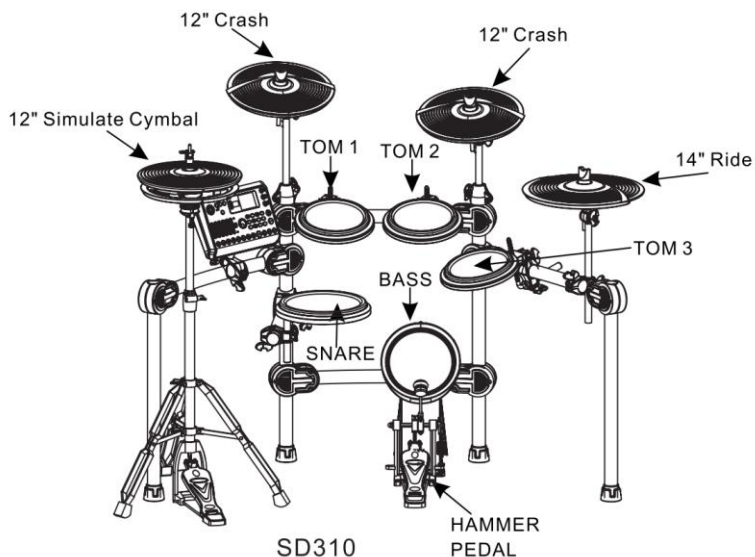

SD310

Примечание: при сборке имитации тарелки соблюдайте некоторое расстояние между верхней и нижней тарелками, а также некоторое расстояние между металлической частью верхней тарелки и скользящей частью нижней тарелки, около 5-10 мм.



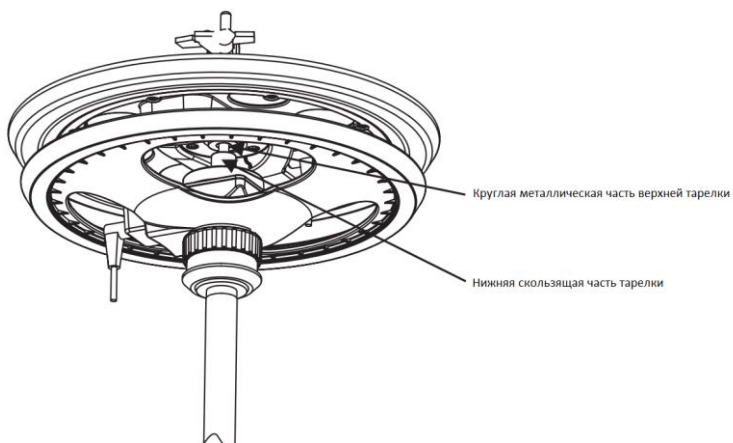

## 5. Подключение

### Примечание

При подключении пэдов и внешнего источника звука выключите питание, иначе это может повредить ударную установку!

Закрепите соединительный кабель барабанного пэда: соедините кабель с барабанным пэдом и тарелкой, затем зафиксируйте D-SUB модуля.

Примечание:

A. Соединение RIDE (трехканальная тарелка)

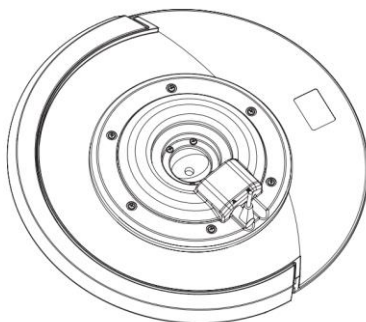

В. SKD310 имитирует подключение хай-хэта: кабель HH-CTRL соединяется с нижним разъемом тарелки, а кабель HI-HAT cable соединяется с верхним разъемом тарелки.

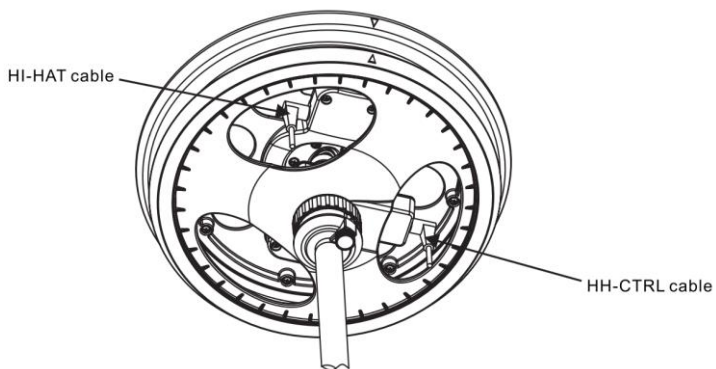

# ПАНЕЛЬ УПРАВЛЕНИЯ

## ПЕРЕДНЯЯ ПАНЕЛЬ

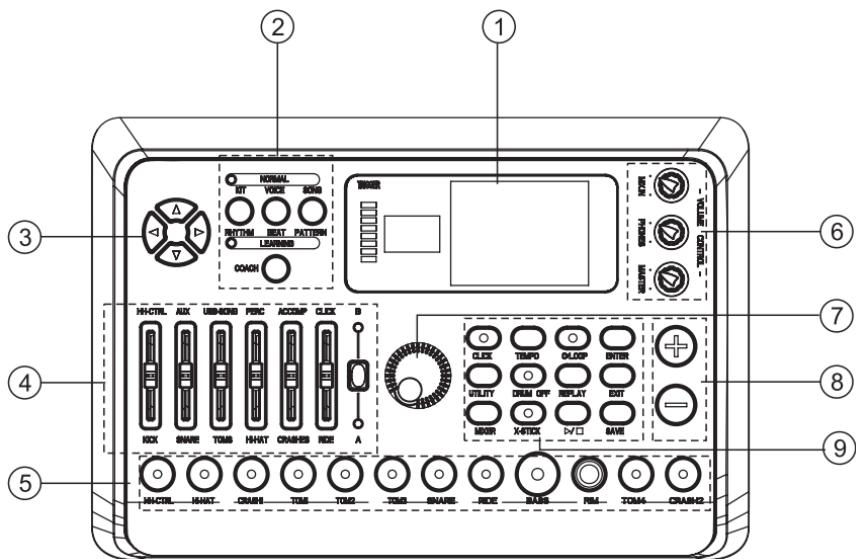

№	Название	Описание
①	ЖК дисплей	Дисплей уровня триггера: от слабого к сильному Цифровой дисплей: показывает номер набора и т.д. ЖК дисплей: отображает содержимое меню
②	COACH	Переключение в режим обучения
	KIT/RHYTHM	В обычном режиме открывает страницу набора, в режиме обучения открывает страницу тренировки ритма
	VOICE/BEAT	В обычном режиме открывает страницу выбора тембра, в режиме обучения – страницу тренировки удара
	SONG/PATTERN	В обычном режиме открывает страницу выбора демо песни, в режиме обучения – страницу шаблона
③	CURSOR	▲ ▼: Выбор меню ◀ ▶: Изменение параметра
④	FADER	Используется для настройки громкости пэдов, метронома, песен на USB накопителе, аккомпанемента и т.д.
⑤	ИНДИКАТОР ПЭДА	Показывает работающий пэд, либо тестируемый пэд, либо установку параметров пэда.
⑥	MIX IN	Регулятор уровня входа MIX IN
	PHONE	Регулятор громкости наушников
	MASTER	Регулятор громкости
⑦	VALUE	Совместно с кнопками "+/-" изменяет значение функции.
⑧	+/-	Изменяет значение: "+" увеличить, "-" уменьшить
⑨	MIXER	Вход во встроенный микшер
	CLICK	Включение метронома
	TEMPO	Режим настройки темпа
	X-STICK	Контроллер триггера обода пэда TOM
	DRUM OFF	Отключение ударных
	▶/■	Старт/Стоп ДЕМО песни

⑨	O/LOOP	Вход в режим ЗАПИСЬ (включая запись петли), старт/стоп записи
	REPLAY	Воспроизведение/Пауза записанного звука
	SAVE	Сохранение текущих настроек
	UTILITY	Вход в меню УТИЛИТЫ
	ENTER	Вход в следующее меню
	EXIT	Отмена операции и возврат в предыдущее меню

## ЗАДНЯЯ ПАНЕЛЬ

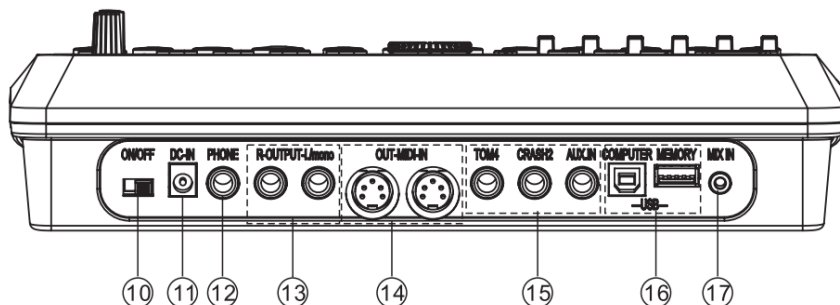

№	Название	Описание
⑩	ON/OFF	Выключатель питания
⑪	DC IN	Разъем подключения внешнего блока питания (12В).
⑫	PHONE	Разъем подключения наушников.
⑬	R L/mono	Линейный выход. Подключите правый и левый выходы к внешнему усилителю, если хотите получить стереозвучание. Для получения моно сигнала используйте только левый выход
⑭	IN – MID -I OUT	Подключите внешнее MIDI устройство
⑮	TOM4	Подключение TOM4
	CRASH2	Подключение CRASH2
	AUX IN	Линейный вход для подключения внешних источников
⑯	COMPUTER	Порт подключения ПК (MIDI вход/выход)
	MEMORY	Порт подключения USB диска
⑰	MIX IN	Подключите цифровой аудио плеер

## ПОДКЛЮЧЕНИЕ ВНЕШНИХ УСТРОЙСТВ

### Подключение аудиосистемы или усилителя ударных

При подключении к аудиосистеме или усилителю ударных, вставьте один конец аудиокабеля в разъемы OUTPUT модуля: R L/mono, а другой конец подключите к входу аудиосистемы или усилителя ударных.

Примечание:

- А. При подключении к монофоническому аудиоустройству, используйте разъем L/mono.
- В. При подключении к стереоустройству, используйте разъемы R и L/mono.
- С. Громкость звука на выходе можно настраивать с помощью регулятора основного уровня громкости на модуле или на аудиоустройстве.

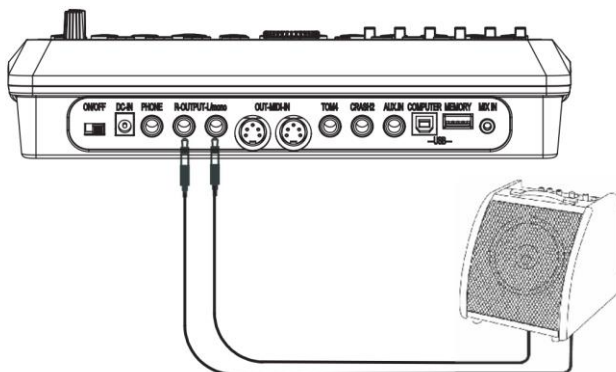

### Подключение наушников

Управляющий модуль оснащен разъемом 1/4" (6,35мм) для подключения стереонаушников (если вы используете стереонаушники с джеком 1/8", вам понадобится адаптер). Громкость можно настраивать с помощью регулятора основного уровня громкости на панели модуля или наушников.

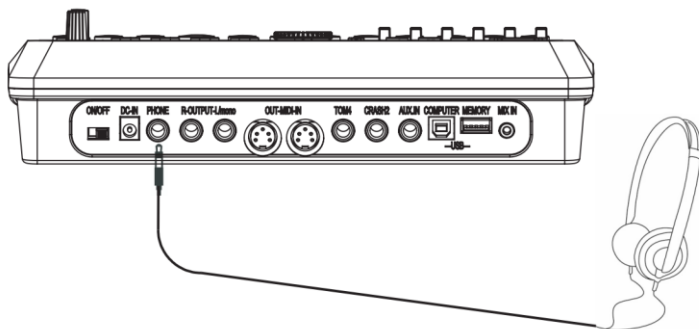

### **Подключение плеера MP3 или CD**

Подключите выход проигрывателя MP3 или компакт-дисков, либо других аудиоисточников к разьему AUX.IN. Входной сигнал можно микшировать с сигналом барабана, играя в такт музыке.

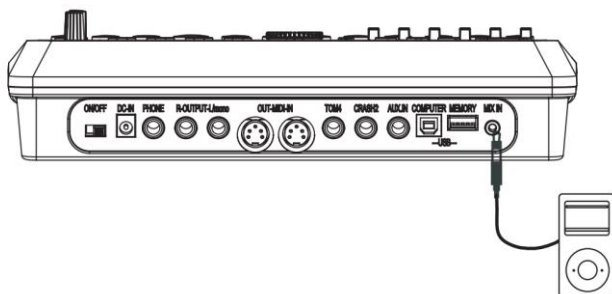

### **Подключение к компьютеру**

А. Подключение компьютера через разьем USB: прием или передача MIDI сигнала.

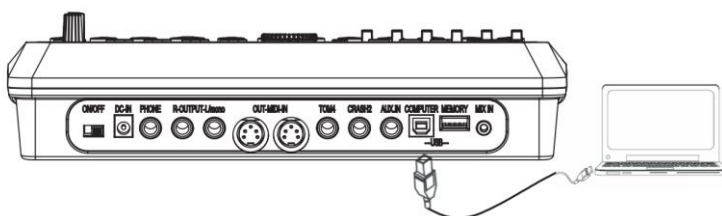

В. Подключение компьютера через разьем MIDI:

MIDI IN: прием MIDI сигнала от внешнего источника или компьютера.

MIDI OUT: передача сигналов пэдов на внешнее устройство или компьютер.

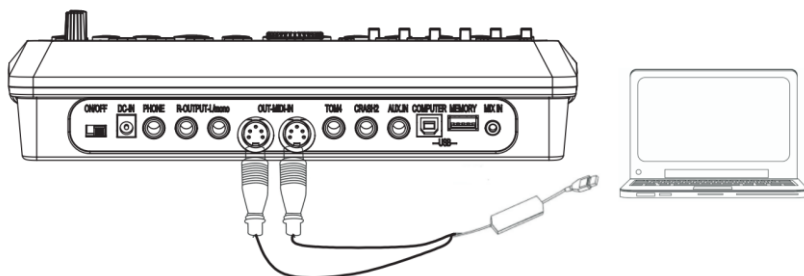

### **Подключение MIDI клавиатуры**

Если для управления барабаном используется внешняя клавиатура или другое MIDI-устройство, необходимо один конец кабеля MIDI подключить к разъему MIDI IN модуля, а другой конец – к разъему MIDI OUT MIDI-клавиатуры. В этом случае барабан используется в качестве источника звука.

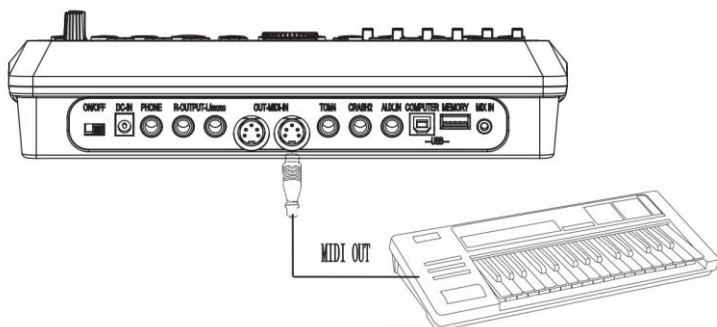

### **Подключение блока питания**

- A. Убедитесь, что выключатель питания модуля находится в положении OFF.
- B. Подключите адаптер питания к разъему DC IN модуля.
- C. Убедитесь, что все пэды подключены и громкость модуля установлена на минимум. Переведите выключатель питания модуля в положение ON, чтобы начать работу.

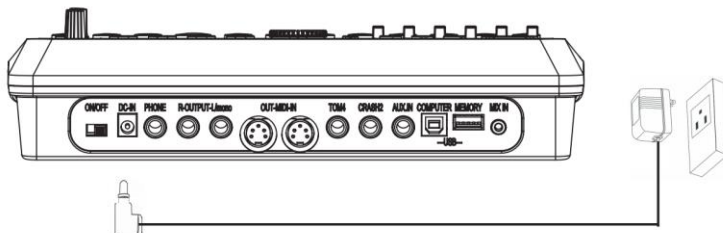

### **ВАЖНО:**





Обязательно выключайте питание управляющего модуля перед подключением внешних устройств.

## ИСПОЛНЕНИЕ

### Малый барабан

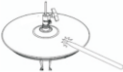
Тип удара	Рисунок	Описание
Открытый удар		Ударьте только по мембране
Удар по ободу		Ударьте только по ободу; звук отличается от звука пэда (звук производит обод)
Удар одновременно по пэду и ободу (только на малом барабане)		Одновременно ударьте по мембране и ободу. Звук отличается от звука пэда или обода.



### Хай-хет

Тип удара	Рисунок	Описание
Открытый хай-хет		Звук открытых тарелок: ударьте по хай-хету.
Закрытый хай-хет		Звук закрытых тарелок: нажмите педаль до упора и одновременно ударьте по хай-хету.
Полуоткрытый хай-хет		Звук полуоткрытых тарелок: нажмите педаль примерно до половины и ударьте по хай-хету.
Открытый на 1/4 хай-хет (SD310)		Звук открытых на четверть тарелок: нажмите педаль примерно на три четверти и ударьте.
Закрывающая педаль		Энергично нажмите на педаль, не ударяя по хай-хету

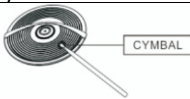
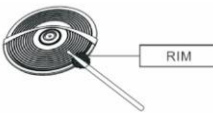

Сплеш		Энергично нажмите на педаль и тут же отпустите ее.
-------	---	--

### Тарелка

Тип удара	Рисунок	Описание
Открытый удар		Ударьте по центральной части тарелки.
Удар по ободу		Ударьте по краю тарелки (другой звук).
Удар по куполу		Ударьте по куполу тарелки (только для райда).
Глушение		После удара по тарелке, зажмите тарелку, чтобы заглушить звук. (Важно: зажимайте тарелку в области датчика).

## УПРАВЛЕНИЕ

### Изменение настроек

Элемент управления	Рисунок	Описание
Кнопки курсора		Кнопки управления курсором.
Кнопки +/-		Когда курсор наведен на символ, кнопки [+/-] изменяют значение (меняют настройку). 1. Нажмите кнопку [+], чтобы увеличить значение и кнопку [-], чтобы уменьшить значение. 2. Одновременно нажмите кнопки [+/-], чтобы отменить изменения.
Регулятор значения		Когда курсор наведен на символ, вращайте регулятор [VALUE], чтобы приблизительно настроить значение.

### Выбор триггера для редактирования

Действие	Рисунок	Описание
Выбор триггера ударом		Ударьте по пэду или обода, чтобы редактировать параметры установленного тембра.
Кнопка индикации пэда		1. Когда инструмент переключен в режим VOICE, нажмите кнопку индикации пэда, чтобы выбрать соответствующий пэд для редактирования параметров. 2. Выбор обода: сначала нажмите кнопку индикации пэда, затем нажмите кнопку индикации [RIM], чтобы выбрать триггер обода для редактирования параметров.

### Использование фейдера

А. Нажмите кнопку **[MIXER]**, чтобы войти в интерфейс настройки микшера для регулировки громкости или других параметров триггера.

В. Используйте кнопку **[SELECT]**, чтобы выбрать группу голосов, загорится светодиод в верхнем правом или нижнем правом углу фейдера.

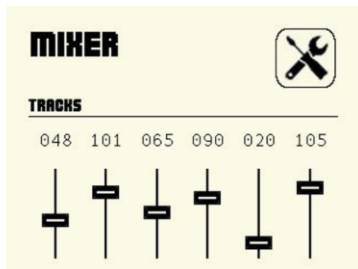
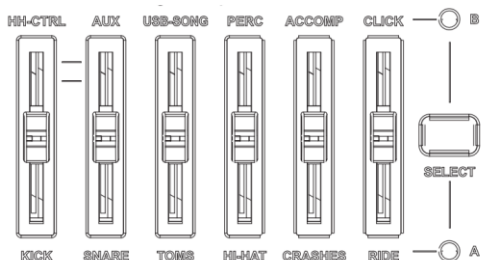

С. Перемещайте фейдер для настройки относительной громкости выбранного голоса.



### Функции других кнопок



Кнопка	Функция
EXIT	Выход из текущей операции в окно интерфейса.
ENTER	На странице UTILITY нажмите <b>[ENTER]</b> , чтобы перейти на следующую страницу.
SAVE	Сохранение текущих настроек.
CLICK	Нажмите кнопку <b>[CLICK]</b> , чтобы включить метроном. Индикатор кнопки загорится, когда метроном включен и погаснет, когда метроном выключен.
TEMPO	Нажмите кнопку <b>[TEMPO]</b> , чтобы установить темп метронома или секвенсора. Используйте кнопки <b>[+/-]</b> , чтобы настроить значение темпа.
X-STICK	Нажмите кнопку <b>[X-STICK]</b> , загорится индикатор. Звук обода тома будет выключен.
DRUM OFF	В процессе воспроизведения демо трека DEMO SONG, нажмите кнопку <b>[DRUM OFF]</b> , чтобы выключить дорожку барабанов.

### Переключение в режим ТРЕНЕР

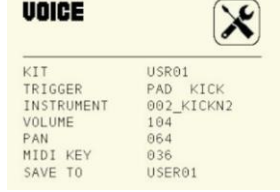
Нажмите кнопку **[COACH]**, чтобы из обычного режима NORMAL переключиться в режим ТРЕНЕР (COACH). Когда режим ТРЕНЕР включен, горит индикатор кнопки.

## Интерфейс управления

Кнопка	Рисунок	Описание
KIT		<p>1. Используйте кнопки <b>[+]/[-]</b> для изменения набора ударных, на ЖК-дисплее отобразится название выбранного набора ударных. Светодиод показывает изменение набора.</p> <p>2. TEMPO (диапазон темпа): 30-250 (одновременно нажмите кнопки <b>[+]/[-]</b>, чтобы вернуть значение по умолчанию)</p> <p>3. CLICK (размер метронома): 1/4~9/4 (одновременно нажмите кнопки <b>[+]/[-]</b>, чтобы вернуть значение по умолчанию)</p> <p>4. X-STICK: по умолчанию Выкл. DRUM OFF: по умолчанию Вкл</p>
VOICE		<p>1. INSTRUMENT: выбор тембра</p> <p>2. VOLUME/PAN/MIDI KEY диапазон: 0~127 (одновременно нажмите кнопки <b>[+]/[-]</b>, чтобы вернуть значение по умолчанию)</p> <p>3. Измененные параметры можно сохранить в пользовательском наборе ударной установки.</p>
SONG		<p>1. TEMPO/ACMP/PERC (дорожка ударных) диапазон: 0~127 (одновременно нажмите кнопки <b>[+]/[-]</b>, чтобы вернуть значение по умолчанию)</p> <p>2. CLICK регулировка громкости метронома в диапазоне 0~127 (одновременно нажмите кнопки <b>[+]/[-]</b>, чтобы вернуть значение по умолчанию)</p> <p>Примечание: ритм не может быть изменен.</p>

Кнопка	Рисунок	Описание
RHYTHM		<ol style="list-style-type: none"> <li>1. TEMPO (диапазон темпа): 0~127 (одновременно нажмите кнопки <b>[+]/[-]</b>, чтобы вернуть значение по умолчанию)</li> <li>2. COACH (режим ТРЕНЕР): по умолчанию ВЫКЛ; когда режим ТРЕНЕР включен, запускается функция подсвета результата SCORE.</li> <li>3. Диапазон громкости метронома 0~127 Примечание: тип ритма не может быть изменен.</li> <li>4. Практика ритма/малого барабана. Для каждого занятия есть 10 встроенных песен. Пользователь может установить сложность и уровень тренировки.</li> </ol>
BEAT		
PATTERN		

## УТИЛИТА НАСТРОЙКИ

Нажмите кнопку [UTILITY], чтобы войти в интерфейс утилиты настроек.

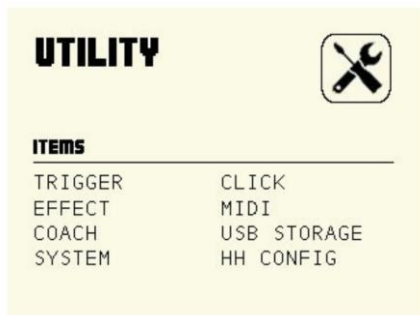

### Настройка триггера

В окне UTILITY, при помощи кнопок курсора выберите пункт меню TRIGGER. Нажмите кнопку [ENTER], чтобы войти в интерфейс настройки триггера.

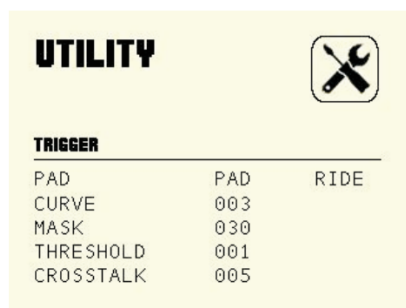



Кривые чувствительности пэдов относительно силы и динамики удара. (по умолчанию: кривая 3)

Кривая 1: слабый отклик на слабую динамику. Данная настройка помогает поддерживать стабильный уровень силы удара.

Кривая 2 стандартная установка, наиболее естественное соотношение между динамикой игры и громкостью.

Кривая 3: по сравнению с кривой 2, слабый удар вызывает большое изменение громкости.

Кривая 4: по сравнению с кривой 2, сравнительно высокая сила удара вызывает сравнительно большое изменение громкости.

Кривая 5: по сравнению с кривой 2, сравнительно высокая сила удара вызывает очень большое изменение громкости.

Кривая 6: сильный удар вызывает экстремальное изменение громкости.

#### A. MASK (МАСКА) (15-30)

Этот параметр используется для настройки интервала времени сканирования триггера пэда. Когда значение MASK низкое, пэд чувствителен, но это приведет к повторному запуску. Пожалуйста, отрегулируйте значение MASK должным образом в это время.

#### V. THRESHOLD (ЧУВСТВИТЕЛЬНОСТЬ ТРИГГЕРА) (1-8)

Эта настройка позволяет выставить величину срабатывания триггера. Таким образом, можно предотвратить звучание пэда из-за вибрации других пэдов. Чем меньше значение, тем ниже порог срабатывания триггера, тем слабее уровень сигнала, на который отзовется пэд. Вы можете установить параметр в соответствии с реальной ситуацией.

#### C. CROSSTALK (ПЕРЕКРЕСТНЫЕ ПОМЕХИ ТРИГГЕРОВ) (0-10)

Если два триггера находятся близко друг к другу, удар по одному триггеру может вызвать срабатывание другого триггера. Эту проблему можно решить, установив коэффициент подавления перекрестных помех на более высокий уровень.

**Предостережение:** не устанавливайте коэффициент подавления перекрестных помех на слишком высокий уровень. Если значение слишком высокое, то при одновременной игре двух пэдов, тот, по которому ударили менее сильно, звучать не будет. Поэтому будьте осторожны и установите этот параметр на минимальное значение, необходимое для предотвращения перекрестных помех. При установке 0, фильтрование перекрестных помех не работает.

### Настройки метронома

В окне UTILITY, при помощи кнопок курсора выберите пункт меню CLICK. Нажмите кнопку [ENTER], чтобы войти в интерфейс настройки метронома.

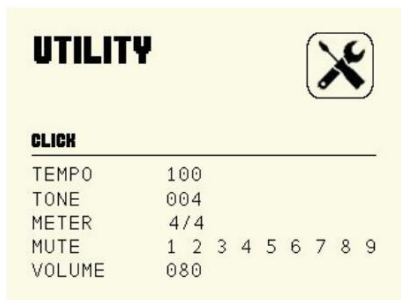
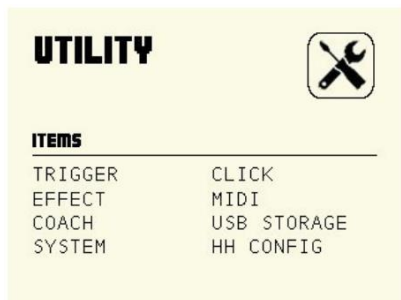

A. TEMPO (диапазон темпа): 0~127 (одновременно нажмите кнопки [ + ]/[ - ], чтобы вернуть значение по умолчанию)

B. TUNE (мелодия): 4 типа

C. METER (размер)

D. MUTE (функция отключения звука)

Используйте кнопки курсора, чтобы выбрать приглушение метронома, затем используйте регулятор [VALUE] или кнопки [ + ]/[ - ], чтобы приглушить звук. Если индикатор метронома показывает М, это означает, что он отключен.

E. VOLUME (громкость метронома) (0-127; когда параметр установлен в 0, это означает, что метроном полностью выключен)

### Настройка эффекта

В окне UTILITY, при помощи кнопок курсора выберите пункт меню EFFECT. Нажмите кнопку [ENTER], чтобы войти в интерфейс настройки эффекта.

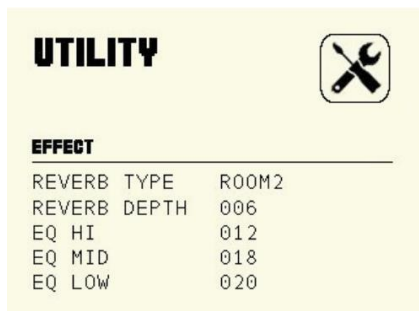

A. REVERB TYPE (ТИП РЕВЕРБЕРАЦИИ)

Существует 8 типов реверберации: HALL1, HALL2, ROOM1, ROOM2, ROOM3, STAGE1, STAGE2, PLATE: по умолчанию используется реверберация ROOM2, и вы можете отключить реверберацию.

B. REVERB DEPTH (ГЛУБИНА РЕВЕРБЕРАЦИИ): 0-63

C. EQ (НАСТРОЙКА ЭКВАЛАЙЗЕРА)

EQ HI (ВЧ) = 12 (по умолчанию), диапазон настройки: 01~27

EQ MID (СЧ) = 18 (по умолчанию), диапазон настройки: 01~27

EQ LOW (НЧ) = 20 (по умолчанию), диапазон

настройки: 01~27



### Настройка MIDI

В окне UTILITY, при помощи кнопок курсора выберите пункт меню MIDI. Нажмите кнопку [ENTER], чтобы войти в интерфейс настройки MIDI.



A. RECEIVE CH: выбор канала приема, допустимый диапазон 1-16, по умолчанию: 10 канал.

B. LOCAL: локальный режим

**Local OFF:** пэды и встроенный секвенсор отсоединены от звукового генератора установки. При ударе по пэду генератор звука не сработает и не сгенерирует звучание барабана.

**Local ON:** пэды и встроенный секвенсор подключены к генератору звука. При ударе по пэду генератор производит звук соответствующего барабана.

C. TRANSMIT CH: выбор канала передачи, допустимый диапазон 1-16, по умолчанию: 10 канал.

### Настройка режима ТРЕНЕР

В окне UTILITY, при помощи кнопок курсора выберите пункт меню COACH. Нажмите кнопку [ENTER], чтобы войти в интерфейс настройки режима тренировки.



A. DIFFICULT (СЛОЖНОСТЬ) 1-5, чем выше параметр, тем выше сложность.

B. LEVEL (УРОВЕНЬ) 1-5, чем выше параметр, тем выше уровень.

### Настройка USB диска

В окне UTILITY, при помощи кнопок курсора выберите пункт меню USB STORAGE. Нажмите кнопку [ENTER], чтобы войти в интерфейс настройки диска USB. Если USB диск не подключен, на дисплее появится надпись USB DISCONNECTED.

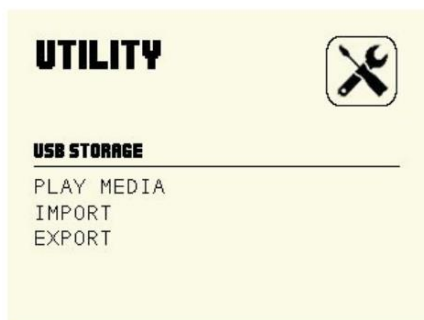
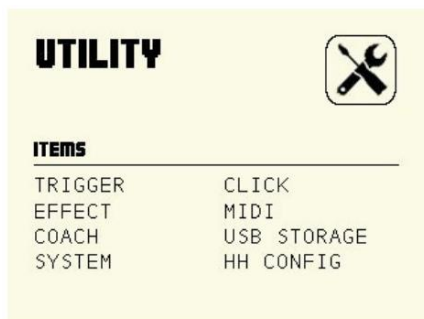

A. PLAY MEDIA: ваша ударная установка может автоматически воспроизводить в качестве аккомпанемента расположенные на USB диске композиции в формате MP3 или WAV. Примечание. На ЖК-дисплее отображается только текущая песня. Вы можете использовать регулятор [VALUE] или кнопки [+]/[-], чтобы выбрать другую песню.



В. IMPORT: Загрузка в модуль информации о записи на USB диске.

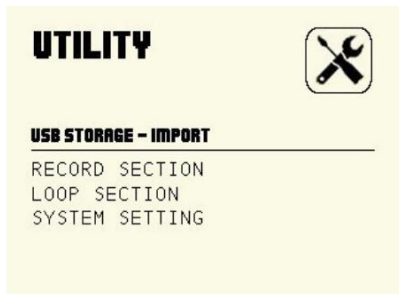

1). RECORD SECTION: выводит информацию о записи в реальном времени.

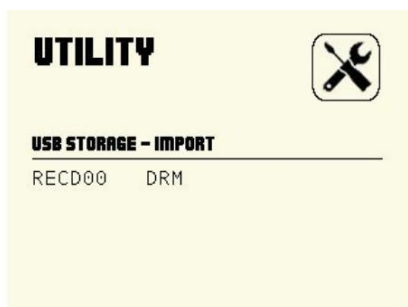

2). LOOP SECTION: выводит информацию о записи петли.

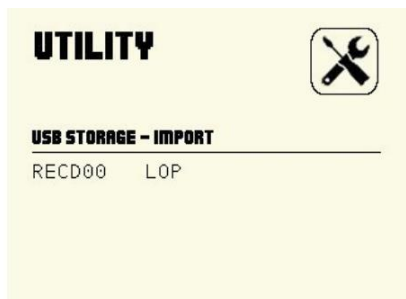

3). SYSTEM SETTING: импортирует пользовательские данные ударной установки с диска USB в модуль.



C. EXPORT: экспорт пользовательских данных ударной установки на USB-накопитель. В этом интерфейсе нажмите **[ENTER]**, чтобы войти в окно интерфейса. Модуль начнет экспорт данных, на дисплее отобразится: Export System...; после завершения экспорта на дисплее отобразится: Export System data OK.

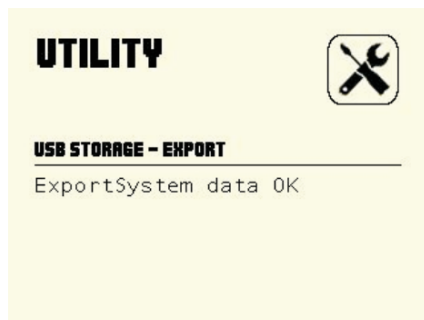
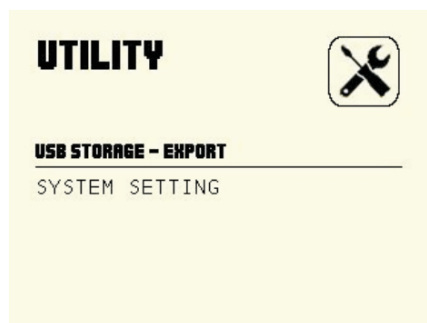

### Настройки системы

В окне UTILITY, при помощи кнопок курсора выберите пункт меню SYSTEM. Нажмите кнопку [ENTER], чтобы войти в интерфейс настройки системы.

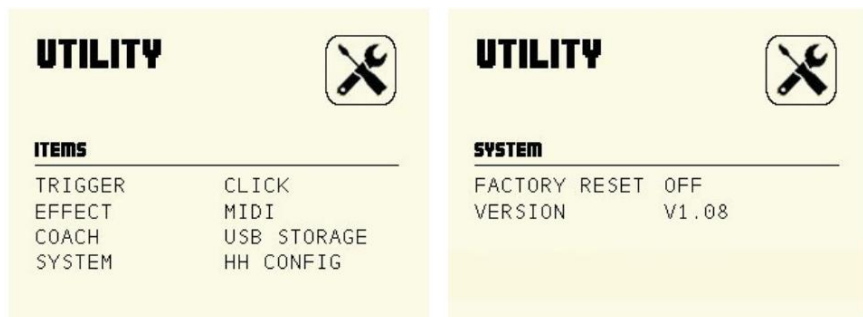

A. FACTORY RESET: сбрасывает настройки ударной установки и восстанавливает заводские настройки.

B. VERSION: показывает номер версии программного обеспечения.

### Настройка хай-хета

В окне UTILITY, при помощи кнопок курсора выберите пункт меню HH CONFIG. Нажмите кнопку [ENTER], чтобы войти в интерфейс настройки педали.

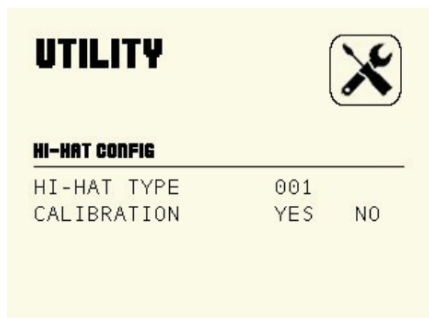

A. HI-HAT TYPE: выбор типа педали, значение по умолчанию: 001

001: имитация хай-хэта      002: педаль

B. CALIBRATION: имитация калибровки позиции хай-хэта.

Во время симуляции сборки хай-хэта вы можете откалибровать положение хай-хэта в соответствии со своими предпочтениями, как показано ниже:

Войдите в интерфейс калибровки (как указано выше). Выберите 001 в HI-HAT TYPE.

Используйте кнопки курсора для выбора. Если вы хотите откалибровать педаль, выберите YES. Нажмите клавишу [ENTER], педаль готова к калибровке. Продолжайте нажимать на педаль до упора (см. Рисунок А), затем нажмите [ENTER]. Модуль начнет калибровку педали (см. Рисунок В). Через 5 секунд, если калибровка прошла успешно, на дисплее отобразится (рисунок С показывает дисплей в случае успешной калибровки, а рисунок D – дисплей в случае ошибки). Если калибровка прошла успешно, вы можете выбрать YES или NO и нажать [ENTER], чтобы решить, сохранять ли результат. Если произошел сбой калибровки, нажмите [ENTER], чтобы снова начать калибровку, нажмите клавишу [CANCEL], чтобы выйти из режима калибровки.



Рисунок А



Рисунок В

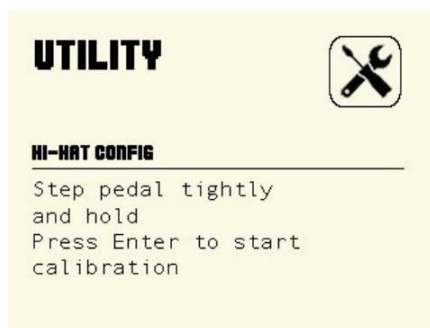

Рисунок С

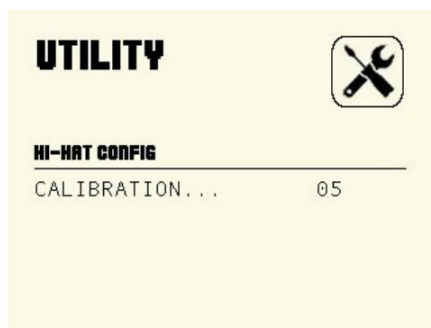

Рисунок D

## РЕДАКТИРОВАНИЕ И СОХРАНЕНИЕ НАБОРА УДАРНЫХ

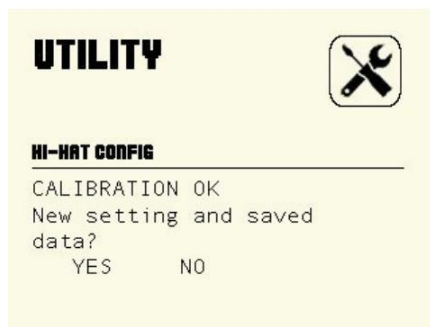
### Информация о наборе ударных

Вы можете выбрать другой стиль набора ударных для игры. Ваш цифровой барабан имеет 72 набора ударных.

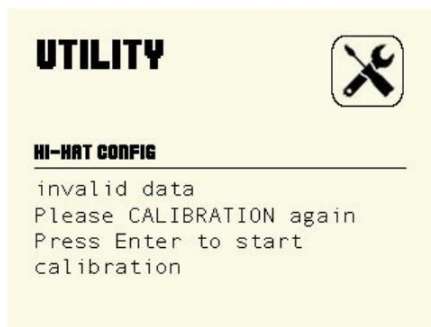
36 предустановленных наборов ударных: KIT1-36

36 пользовательских наборов ударных: USER01-36

### Редактирование и сохранение набора голосов ударных

A. INSTRUMENT: выбор инструмента

1). В нормальном режиме (горит индикатор NORMALLED), нажмите кнопку **[VOICE]**, чтобы войти в режим выбора голоса INSTRUMENT, используйте кнопки **[+]/[-]** или регулятор **[VALUE]**, чтобы изменить номер голоса.

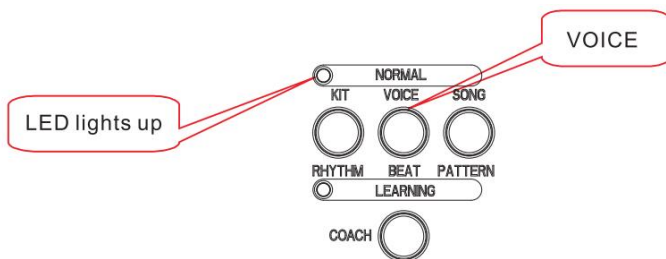

2). TRIGGER: выбор триггера

Ударьте по триггеру, либо выберите триггер, голос которого вы хотите изменить, нажав на кнопку пэда на панели управляющего модуля.

**VOICE** 

---

KIT	USR01
TRIGGER	PAD KICK
INSTRUMENT	002_KICKN2
VOLUME	104
PAN	064
MIDI KEY	036
SAVE TO	USER01

В. VOLUME (регулировка громкости триггера)

Переключитесь в режим VOLUME (регулировка громкости триггера). Используйте кнопки **[+]/[-]** или регулятор **[VALUE]**, чтобы изменить уровень громкости, диапазон: 0-127

С. PAN (настройка панорамирования)

Переключитесь в режим PAN (настройка панорамирования). Используйте кнопки **[+]/[-]** или регулятор **[VALUE]**, чтобы изменить параметр PAN, диапазон: 0-127

Д. MIDI KEY (регулировка MIDI ноты)

Переключитесь в режим MIDI KEY. Используйте кнопки **[+]/[-]** или регулятор **[VALUE]**, чтобы изменить значение MIDI ноты, диапазон: 0-127

Е. SAVE (сохранение пользовательской ударной установки)

После настройки параметров барабана, переключитесь на пункт SAVE TO USER01. С помощью кнопок **[+]/[-]** или регулятор **[VALUE]** выберите номер пользовательской ударной установки, под которым вы хотите сохранить данные, затем нажмите **[SAVE]**.

3). Сохраните пользовательскую ударную установку на USB.

А. Вставьте USB.

В. Нажмите кнопку **[UTILITY]**, чтобы войти в интерфейс настройки утилиты.

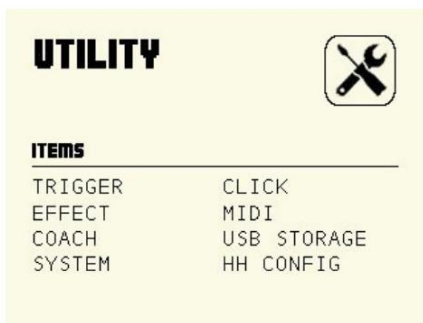

С. В интерфейсе UTILITY с помощью кнопок курсора выберите USB STORAGE, затем нажмите кнопку **[ENTER]**, чтобы войти в интерфейс настройки USB.





D. С помощью кнопок курсора выберите EXPORT, затем нажмите кнопку [ENTER], чтобы войти в интерфейс EXPORT, а затем нажмите кнопку [ENTER], чтобы экспортировать данные пользовательской ударной установки.

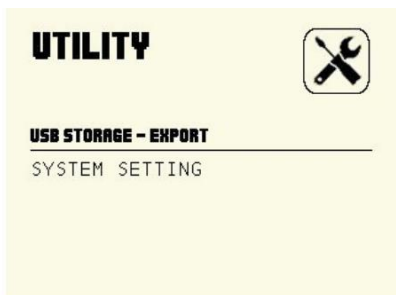

4). Импортрование пользовательской ударной установки с USB.

A. Нажмите кнопку [UTILITY], чтобы войти в интерфейс настройки утилиты.

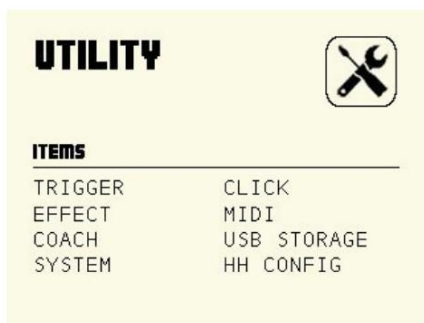

В. В интерфейсе UTILITY с помощью кнопок курсора выберите USB STORAGE, затем нажмите кнопку [ENTER], чтобы войти в интерфейс настройки USB.

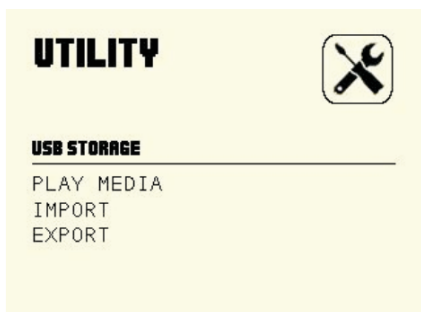

С. С помощью кнопок курсора выберите IMPORT, затем нажмите кнопку [ENTER], чтобы войти в интерфейс IMPORT, а затем нажмите кнопку [ENTER], чтобы импортировать данные пользовательской ударной установки.

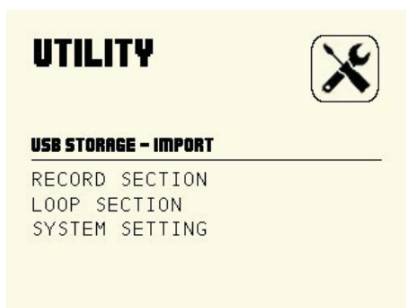

Д. С помощью кнопок курсора выберите RECORD SECTION и нажмите кнопку [ENTER], чтобы импортировать запись с USB в реальном времени.

Е. С помощью кнопок курсора выберите LOOP SECTION, затем нажмите [ENTER] для импорта записи USB LOOP.

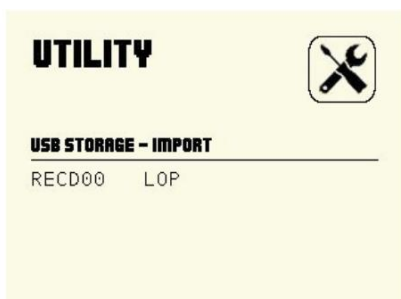

F. Используйте кнопки курсора для выбора SYSTEM SETTING, затем нажмите кнопку [ENTER], чтобы импортировать с USB информацию пользовательской ударной установки.



### Восстановление заводских настроек набора ударных

Нажмите кнопку [UTILITY], чтобы войти в интерфейс настройки утилиты.

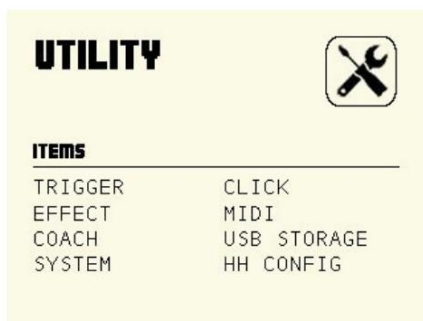

В интерфейсе UTILITY с помощью кнопок курсора выберите SYSTEM, затем нажмите кнопку [ENTER], чтобы войти в интерфейс системных настроек.

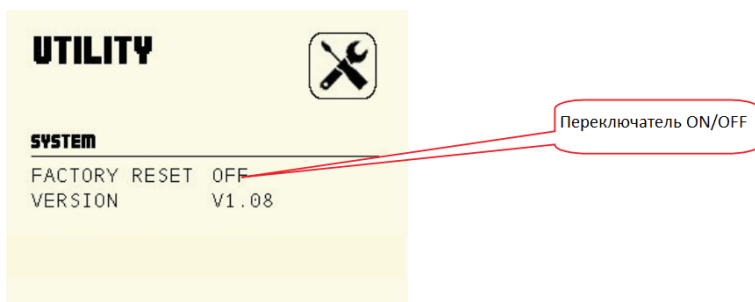

Выберите пункт FACTORY RESET и переключите статус OFF на ON, чтобы восстановить заводские настройки.

## ВОСПРОИЗВЕДЕНИЕ ПЕСЕН

Ваш электронный барабан содержит 20 встроенных демо песен.

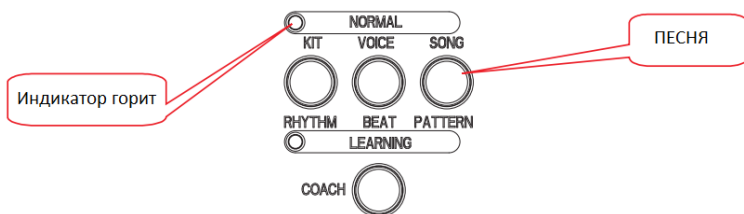

1. В нормальном состоянии (горит светодиод NORMAL). Нажмите кнопку **[SONG]**, чтобы войти в DEMO SONG.
2. Нажмите кнопку **[▶/■]** для начала воспроизведения демо песни.
3. Нажмите кнопку **[+]/[-]** или используйте регулятор **[VALUE]**, чтобы сменить демо песню.
4. Снова нажмите кнопку **[▶/■]**, чтобы остановить воспроизведение демо песни. (режим DEMO SONG переключится в DEMO SONG LIST).
5. Отрегулируйте аккомпанемент демо песни и громкость дорожки ударных.
  - A. Нажмите кнопку **[MIXER]**, чтобы войти в интерфейс настройки микшера.
  - B. С помощью кнопки **[SELECT]** выберите группу голосов. Загорится светодиод справа от фейдера.

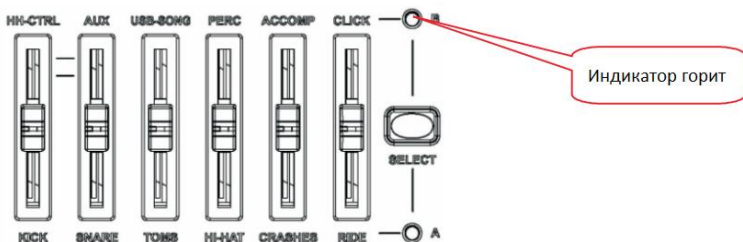

- C. Нажмите PERC, чтобы отрегулировать громкость дорожки ударных; нажмите ACCOMP, чтобы отрегулировать громкость трека аккомпанемента.

Примечание. Значение, отображаемое на ЖК-дисплее, не является значением реальной громкости. Вы должны сначала немного поддвигать фейдер, после чего положение фейдера соответствует уровню громкости. Теперь вы можете регулировать уровень громкости.
6. Отключение дорожки барабанов в демо треке  
Во время воспроизведения демо песни нажмите кнопку **[DRUM OFF]**, чтобы включить или выключить функцию отключения дорожки ударных. Когда эта функция включена, загорается светодиод DRUM OFF.

## ЗАПИСЬ

Модуль вашего инструмента имеет функцию записи вашего исполнения и сохранения песен. Вставьте USB диск, чтобы сохранить данные на USB. Если USB диск не подключен, то система может вести запись в режиме реального времени, но запись будет утеряна после выключения системы.

### Запись без диска USB

А. Нажмите кнопку **[O/LOOP]**, чтобы войти в интерфейс режима записи. Загорится светодиод, после чего установите темп, ритм и продолжительность записи.

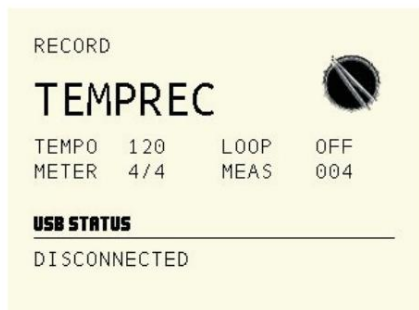

- 1). TEMPO для установки темпа метронома
- 2). LOOP настройка ON/OFF.  
LOOP off: запись не может быть воспроизведена повторно;  
LOOP on: запись может воспроизводиться повторно.
- 3). METER: настройка метронома;
- 4). MEAS: длительность записи;
- В. Нажмите кнопку **[O/LOOP]** еще раз. Включится метроном, светодиод CLICK горит и мигает. Нажмите кнопку пэда или ударьте по пэду для записи.
- С. Остановить запись: снова нажмите кнопку **[O/LOOP]**. Светодиод погаснет, запись прекращена.

### Запись на диск USB

А. Вставьте диск USB в слот, после чего установите темп, ритм и продолжительность записи.

В. Нажмите кнопку **[O/LOOP]** еще раз. Включится метроном, светодиод CLICK горит и мигает. Нажмите кнопку пэда или ударьте по пэду для записи.

С. Остановить запись: снова нажмите кнопку **[O/LOOP]**. Светодиод погаснет, запись прекращена.

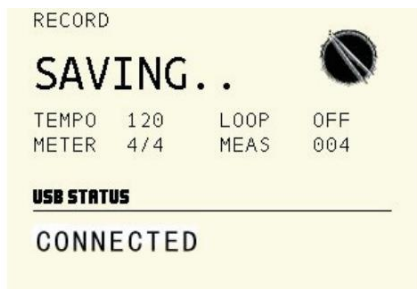

Запись, когда функция LOOP выключена

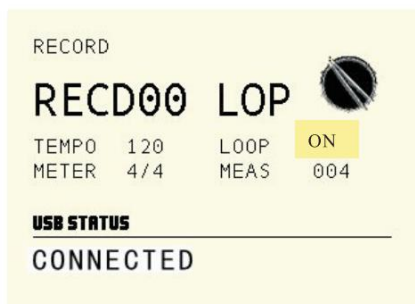

Запись, когда функция LOOP включена

### Повтор записи

1). Включите воспроизведение записи.

А. Нажмите кнопку **[REPLAY]**, чтобы повторить запись.

В. Нажмите кнопку **[REPLAY]** еще раз, чтобы остановить повтор записи.

2). Подключите USB для воспроизведения записанной информации

A. Нажмите кнопку **[UTILITY]**, чтобы войти в интерфейс настройки UTILITY.

B. В интерфейсе UTILITY используйте кнопки курсора, чтобы выбрать USB STORAGE. Нажмите кнопку **[ENTER]**, чтобы войти в интерфейс настройки USB.

C. С помощью кнопок курсора выберите IMPORT. Нажмите кнопку **[ENTER]**, чтобы войти в интерфейс IMPORT. Нажмите **[ENTER]**, чтобы войти в интерфейс настроек USB STORAGE-IMPORT.

D. Используйте кнопки курсора, чтобы выбрать RECORD SECTION. Нажмите кнопку **[ENTER]**, чтобы войти в интерфейс импорта записей в реальном времени. Используйте кнопки курсора, чтобы выбрать LOOP SECTION. Нажмите кнопку **[ENTER]**, чтобы войти в интерфейс импорта записей LOOP.

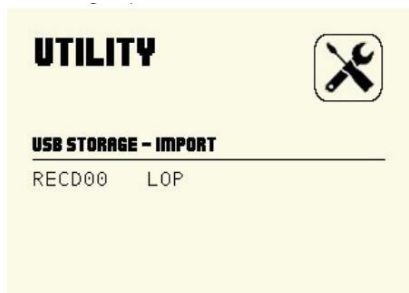

(Используйте кнопки **[+]/[-]** или регулятор **[VALUE]**, чтобы переключить режим записи)

## РЕЖИМ ТРЕНЕР

Этот режим предназначен, чтобы развивать чувство, скорость и точность игры. Шаг за шагом, от простого уровня к сложному он помогает развить чувство ритма и координации движений рук и ног барабанщика.

Модуль включает в себя 30 песен для занятий. Вы можете практиковаться в соответствии со своим фактическим статусом. Вам доступно 10 композиций ритма, 10 композиций для малого барабана и 10 композиций набора ударных.

1. Выбор уровня режима

В интерфейсе UTILITY используйте кнопки курсора, чтобы выбрать режим COACH. Нажмите кнопку **[ENTER]**, чтобы войти в интерфейс настройки функций тренера.

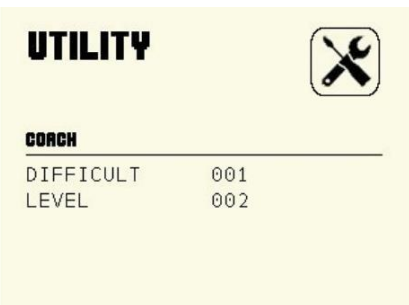
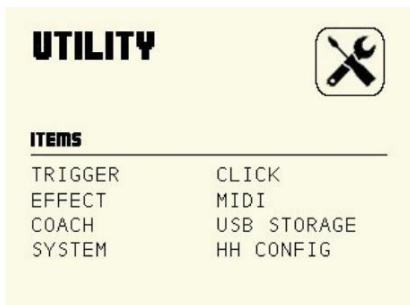

Примечание:

A. DIFFICULT (сложность) коэффициент 1~5. Чем больше число, тем сложнее.

B. LEVEL (уровень) 1~5. Чем больше число, тем выше уровень.

2. Войдите в режим тренера.

Нажмите кнопку **[COACH]**, чтобы войти в режим тренера. Светодиод **LEARNING** загорается. Нажмите **[RHYTHM]/[BEAT]/[PATTERN]**, чтобы перейти к тренировке ритма / малого барабана / набора ударных.

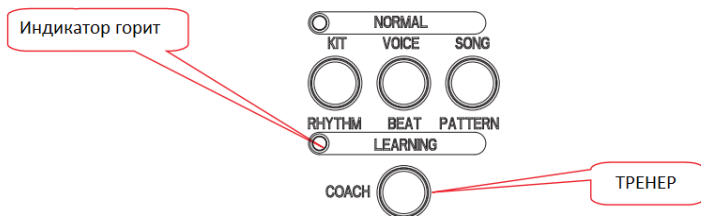

Примечание. Когда режим ТРЕНЕР выключен, вы можете только слушать и воспроизводить нужные песни. Когда режим ТРЕНЕР включен, вы можете записывать количество ударов во время тренировки.



Описание параметров:

A. TEMPO: темп тренировочных песен. Используйте кнопки **[+]/[-]** или регулятор **[VALUE]**, чтобы изменить темп песни.

B. VOLUME: громкость метронома. Используйте кнопки **[+]/[-]** или регулятор **[VALUE]** для регулировки громкости.

C. METER: размер определяется учебной композицией и не может быть изменен.



3. Выберите песню

В интерфейсе режима ТРЕНЕР используйте кнопки [+]/[-] или регулятор [VALUE], чтобы изменить номер тренировочной песни.

4. Воспроизведение/остановка

Нажмите кнопку [▶/■] для начала воспроизведения. Нажмите еще раз [▶/■], чтобы остановить воспроизведение.

5. Игра с песней и запись

При воспроизведении демо трека или тренировочного паттерна нажмите кнопку [O/LOOP], чтобы войти в режим записи. Нажмите кнопку [O/LOOP] еще раз. Светодиод начнет мигать, инструмент начнет запись песни и вашей игры. Нажмите кнопку [O/LOOP], чтобы остановить запись.

Примечания:

A. Вставьте USB и запишите: записанные данные сохраняются на USB (формат MIDI).

B. Запись без USB: запись в реальном времени. Данные будут потеряны после выключения питания.

C. Во время игры с демо песней или в режиме тренера режим DEMO SONG LOOP выключен, и записанные данные не могут быть воспроизведены повторно.

## НАСТРОЙКА MIDI

### O MIDI

**MIDI IN:** предназначен для данных от внешних MIDI устройств.

**MIDI OUT:** предназначен для отправки данных с инструмента на другие MIDI устройства.

**USB:** стандартный интерфейс USB2.0 позволяет подключить управляющий модуль установки напрямую к персональному компьютеру. Подключение не требует установки специализированных драйверов под операционной системой Windows XP, Windows 7, Windows Vista, Mac OSX. Модуль определяется как "USB Composite Device" и начинает обмен MIDI данными через кабель USB.

Примечания:

1. USB MIDI используется только при подключении с MIDI

2. Когда USB MIDI подключен к ПК, все данные MIDI могут быть получены или отправлены через USB MIDI.

## Настройка MIDI

В окне UTILITY, при помощи кнопок курсора выберите пункт меню MIDI. Нажмите кнопку [ENTER], чтобы войти в интерфейс настройки MIDI.



A. RECEIVE CH: выбор канала приема, допустимый диапазон 1-16, по умолчанию: 10 канал.

B. LOCAL: локальный режим

**Local OFF:** пэды и встроенный секвенсор отсоединены от звукового генератора установки. При ударе по пэду генератор звука не сработает и не сгенерирует звучание барабана.

**Local ON:** пэды и встроенный секвенсор подключены к генератору звука. При ударе по пэду генератор производит звук соответствующего барабана.

C. TRANSMIT CH: выбор канала передачи, допустимый диапазон 1-16, по умолчанию: 10 канал.

## Подключение к внешнему источнику аудио

Ваш инструмент может автоматически отправлять информацию о пэдах по каналу 10, в том числе триггерную ноту, силу удара, состояние педали хай-хэта и т.д.;

(Примечание: воспроизводимая песня или информация о метрономе не могут быть отправлены)

A. Используйте внешний аудио секвенсор для записи исполнения

1. Подключите MIDI OUT цифрового барабана к MIDI IN вашего секвенсора, и MIDI OUT вашего секвенсора на MIDI IN цифрового барабана. Если вы используете программный секвенсор на компьютере, вы можете просто подключить USB-порт установки в USB порт вашего компьютера с помощью одного кабеля USB A-B.

2. Настройте активный трек секвенсора на канал 10. Активировать запись на секвенсоре.

3. Начните играть.

4. Остановите запись. Найдите на секвенсоре начало записи.

5. Включите воспроизведение записи секвенсора.

### В. Установить MIDI-ноту пэда

Установка номера MIDI ноты для передачи/приема каждым пэдом

Каждый набор ударных может иметь свой собственный набор MIDI нот, передаваемых/принимаемых каждым пэдом. Обычно их не приходится изменять, но если вы хотите изменить номера MIDI нот, пожалуйста, выполните следующие действия:

1). В обычном режиме (горит светодиод NORMAL), нажмите кнопку **[VOICE]**, чтобы войти в интерфейс настройки голоса.

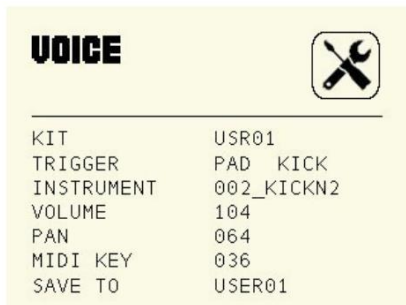

2). Используйте кнопки курсора для переключения на MIDI KEY. Используйте кнопки **[+]/[-]** или регулятор **[VALUE]** для изменения относительной ноты MIDI каждого триггера. (выберите триггер для редактирования, ударив по пэду, или нажмите соответствующую кнопку пэда)

3). Используйте кнопки курсора, чтобы переключиться в SAVE TO USER01. Используйте кнопки **[+]/[-]** или регулятор **[VALUE]** для выбора номера пользовательской ударной установки. Нажмите кнопку **[SAVE]**, чтобы сохранить измененную ноту MIDI-выхода в пользовательский набор ударных.

### Предустановленные MIDI-ноты

trigger	Note	Trigger	Note	Trigger	Note	Trigger	Note	Trigger	Note
KICK	36	TOM2	45	TOM4 R	47	CRASH2	59	HI-HAT C	42
SNARE	38	TOM2 R	64	RIDE	51	CRASH2 R	52	HI-HAT P	44
SNARE R	37	TOM3	43	RIDE R	57	HI-HAT O	46	SPLASH	46
TOM1	47	TOM3 R	63	CRASH1	49	HI-HAT HO	46		
TOM1 R	56	TOM4	41	CRASH1 R	55	HI-HAT 1/4 O	46		

### Использование установки в качестве аудиисточника

Подключите кабель MIDI OUT или USB к внешней MIDI-клавиатуре или аудио секвенсору для получения выходного MIDI-сигнала. Ваш инструмент может воспроизводить сигнал, получаемый от внешнего устройства. Выходной голос меняется при переключении ударной установки. У вашей установки есть доступ к большинству голосов набора ударных GM. Если вы хотите установить ударную установку USER, обратитесь к списку MIDI list.

## MIDI list

FUNCTION	TRANSMITTED	RECOGNIZED	REMARKS
BASIC CHANNEL	DEFAULT 10 Ch	1-16	
	CHANGED x	x	
MODE	DEFAULT x	x	
	MESSAGES x	x	
	ALTERED *****	*****	
NOTE MEMBER	TRUE VOICE 0-127 *****	0-127 0-127	
VELOCITY	NOTE ON O 9nH,V=1-127	o	
	NOTE OFF X (9nH,V=0)	o	
AFTER TOUCH	KEY'S x	x	
	x	x	
PITCH BEDN	x	x	
CONTROL CHANGE	0 x	o	BANK SELECT
	1 x	o	MODULATION
	5 x	o	PORTAMENTO TIME
	6 x	o	DATA ENTER
	7 x	o	VOLUME
	10 x	o	PAN
	11 x	o	EXPRESSION
	64 x	o	SUSTAIN PEDAL
	65 x	o	PORTAMENTO ON/OFF
	66 x	o	SOSTENUTO PEDAL
	67 x	o	SOFT PEDAL
	80 x	o	REVERB PROGRAM
	81 x	o	CHROUS PROGRAM
	91 x	o	REVERB LEVEL
	93 x	o	CHROUS LEVEL
	120 x	o	ALL SOUNDS OFF
	121 x	o	RESET ALL
	123 x	o	CONTROLLERS ALL NOTES OFF
PROGRAM CHANGE	:TRUE NUMBER o *****	o 0-127	
SYSTEM EXCLUSIVE	x	o	
SYSTEM COMMON	:SONG POSITION x	x	
	:SONG SELECT x	x	
	:TUNE x	x	
SYSTEM REAL TIME	:CLOCK o	x	
	:COMMANDS o	x	START AND STOP ONLY
AUX	:LOCAL ON/OFF x	x	
	:ALL NOTES OFF x	x	
Message	:ACTIVE o	x	
	SENSING x	x	
	:RESET x	x	

## ВОЗМОЖНЫЕ НЕИСПРАВНОСТИ

	<b>Возможные причины и рекомендации</b>
Нет звука или звук слишком тихий	Убедитесь, что регулятор громкости установлен правильно, и настройте громкость (MIX IN, PHONES, MASTER).
	Проверьте правильность подключения кабеля, соединяющего источник звука и усилитель мощности. Замените кабель для тестирования.
	Если микшер подключен к усилителю, пожалуйста, используйте исправные наушники для подключения к модулю. Если звук в наушниках есть, проверьте, правильно ли подключен кабель, а также исправен ли кабель между микшером и усилительным оборудованием.
Нет звука от пэдов	Проверьте правильность подключения пэда.
	Проверьте настройки – если LOCAL установлен OFF, то при ударе по пэду звука не будет.
	Убедитесь, что громкость пэда не равна 0
Нет звука метронома	Убедитесь, что громкость метронома не равна 0.
Нет звука демо песни	Убедитесь, что громкость демо песни не равна 0.
Система не определяет USB диск	Убедитесь, что USB диск исправен и правильно подключен к модулю. Рекомендуется использовать USB карты объемом менее 32Гб.
Не воспроизводятся аудио файлы на USB диске	Ваш инструмент поддерживает только аудио файлы формата MP3 и WMA.
	Пожалуйста, сохраните аудио файлы в корневой директории USB диска.
Нет звука подключенного MIDI устройства	Проверьте кабель MIDI
	Проверьте, правильно ли настроен порт подключения, правильно ли подключены выходной разъем MIDI модуля и входной разъем другого MIDI устройства. Проверьте, плотно ли вставлен кабель MIDI в разъемы установки и оборудования.
	Пожалуйста, проверьте правильность канала связи. Каналом связи модуля является канал 10.

## СПЕЦИФИКАЦИЯ

<b>Полифония:</b>	64
<b>Дисплей:</b>	320X240 точек, большой TFT
<b>Наборов ударных:</b>	36 пресетов наборов 36 наборов пользователя
<b>Звуки:</b>	500 тембров ударных
<b>Демо песен:</b>	20
<b>Эффекты:</b>	3-полосный эквалайзер (ВЧ/СЧ/НЧ) Реверберация (8 настраиваемых эффектов реверберации) Глубина реверберации
<b>Метроном:</b>	Голосов - 4 Диапазон – 30~250 ударов в минуту Размер – 1/4~9/4 Функция отключения звука метронома
<b>Разъемы:</b>	Наушники Линейный вход Линейный выход (R и L/MONO) Вход/выход MIDI USB
<b>Питание:</b>	Адаптер постоянного напряжения 12В, минус на внешнем контакте

## СПИСОК НАБОРОВ УДАРНЫХ (Drum Kit List)

Number	Name	Number	Name
1	POP01	19	BRSH1
2	POP02	20	BRSH2
3	POP03	21	ORCHESTRA1
4	POP04	22	ORCHESTRA1
5	ROCK1	23	GM DRUM
6	ROCK2	24	FUSION
7	ROCK3	25	DANCE1
8	METAL1	26	DANCE2
9	METAL2	27	TECHNO1
10	HOUSE	28	TECHNO2
11	FUNK1	29	SYNTH1
12	FUNK2	30	SYNTH2
13	FUNK3	31	COUNTRY
14	LATIN1	32	EAST1
15	LATIN2	33	EAST2
16	JAZZ1	34	EAST3
17	JAZZ2	35	PERCUSSION 1
18	JAZZ3	36	PERCUSSION 2

## СПИСОК ГОЛОСОВ (Voice List)

KICK		44	NOISEBD,	87	LOOS_HH2
Voice No	Voice	45	ORCHBD1	88	LOOS_HH6
1	KICKN1	46	ORCHBD2	89	OHH_STD2
2	KICKN2	47	ORCHBD3	90	OHIHAT1
3	KICKN3	48	SPACEBD1	91	OHIHAT2
4	KICKN4	49	SPACEBD2	92	OHIHAT3
5	KICKC1	<b>HIHAT</b>		93	OHHC1
6	KICKC2	Voice No	Voice	94	OHHC2
7	KICKC3	50	CHH_STD	95	OHHC3
8	KICKC4	51	CHH1	96	PHHC1
9	KICK1	52	CHH2	97	PHHC2
10	KICK2	53	CHH3	98	PHHN1
11	KICK3	54	CHH4	99	PHHN2
12	KICK4	55	CHH5	100	PHHN3
13	KICK5	56	CHHN01	101	PHHN4
14	KICK6	57	CHHN02	102	PHH1
15	KICK7	58	CHHN03	103	PHH2
16	DNC_BD1	59	CHHN04	104	PHH3
17	DNC_BD2	60	CHHN05	105	PHH_JZ
18	LO_BD	61	CHHN06	106	EHH1
19	SYNBD01	62	CHHN07	107	EHH2
20	SYNBD02	63	CHHC1	108	EHH3
21	SYNBD03	64	CHHC2	109	EHH4
22	EKICK01	65	CHHC3	110	ECHHC1
23	EKICK02	66	OHHN01	111	EOHHC1
24	EKICK03	67	OHHN02	112	EPHHC1
25	EKICK04	68	OHHN03		<b>SNARE</b>
26	EKICK05	69	OHHN04	Voice No	Voice
27	EKICK06	70	OHHN05	113	SNN01
28	EKICK07	71	OHHN06	114	SNN02
29	EKICK08	72	OHHN07	115	SNN03
30	EKICK09	73	OHHN08	116	SNN04
31	EKICK10	74	HOHHN01	117	SNN05
32	EKICK11	75	HOHHN02	118	SNN06
33	ETTB	76	HOHHN03	119	SNN07
34	HARDBD	77	HOHHN04	120	SNN08
35	HI_KICK	78	HOHHN05	121	SNN09
36	HRTBEAT	79	HOHHN06	122	SNN10
37	JAZZ_BD1	80	HOHHN07	123	SNN11
38	JAZZ_BD2	81	HOHHN08	124	SNN12
39	LOFI_BD	82	HOHHN09	125	SNN13
40	LONG_BD1	83	HOHHN10	126	SNN14
41	LONG_BD2	84	HOHHN11	127	SNN15
42	LONG_BD3	85	HOHHN12	128	SNN16
43	LT_BD	86	LOOS_HH1	129	SNN17
130	SNN18	175	ESANREC	218	ETOM01
131	SNN19	176	SRIMC1	219	ETOM02



## СПИСОК ГОЛОСОВ (Voice List)

132	GMSN	177	SRIMC2	220	ETOM03
133	FNK_SN1	178	SRIMC3	221	ETOM04
134	FNK_SN2	179	SRIMC4	222	ETOM05
135	TITE_SN1	180	SRIMC5	223	ETOM06
136	TITE_SN2	181	SD_STKN01	224	ETOM07
137	TITE_SN3	182	SD_STKN02	225	ETOM08
138	TITE_SN4	183	SD_STKN03	226	ETOM09
139	TITE_SN5	184	SD_STKN04	227	ETOM10
140	TRD_SN1	185	SD_STKN05	228	ETOM11
141	LIVESH	186	SNCOMBO1	229	ETOM12
142	SN_STD	187	SNCOMBO2	230	XEDRUM
143	SNARE1	188	SNCOMBO3	231	808T1
144	SNARE2	189	SNCOMBO4	232	808T2
145	SNARE3	190	SNCOMBO5	233	808T3
146	ORCHSN1	191	SNCOMBO6	<b>CYMBAL</b>	
147	ORCHSN2	<b>TOM</b>		Voice No	Voice
148	ORCHSN3	Voice No	Voice	234	CRASHN01
149	SNAREC1	192	TOM1	235	CRASHN02
150	SNAREC2	193	TOM2	236	CRASHN03
151	SNAREC3	194	TOM3	237	CRASHN04
152	SNAREC4	195	TOM4	238	CRASHN05
153	SNAREC5	196	TOM5	239	CRASHN06
154	BRSH_SN1	197	TOM6	240	CRASHN07
155	BRSH_SN2	198	TOM7	241	CRASHN08
156	HRD_BT1	199	TOM8	242	CRASHN09
157	HRD_BT2	200	TOMH_STD	243	CRASHN10
158	JZ_SLP1	201	TOML_STD	244	CRASHN11
159	JZ_SLP2	202	TOMM_STD	245	CRASHN12
160	JZ_SLP3	203	FLTM_STD	246	CRASH1
161	FUNKSN	204	TOMC1	247	CRASH2
162	SYNSN01	205	TOMC2	248	CRASH3
163	SYNSN02	206	TOMC3	249	CRSHSTD1
164	SYNSN03	207	TOMC4	250	CRSHSTD2
165	ESN_1	208	TOMC5	251	CRASHC1
166	ESN_2	209	TOMC6	252	CRASHC2
167	SD_STK1	210	TOMC7	253	CRASHC3
168	SD_STK2	211	TOMC8	254	CRASHC4
169	SD_STK3	212	JZ_TOM1	255	CRASHC5
170	SD_STK4	213	JZ_TOM2	256	CRASHC6
171	SN_RIM	214	JZ_TOM3	257	CRASHC7
172	SNRIM	215	BRSH_T1	258	CRASHC8
173	HV_SN	216	BRSH_T2	259	CRASHC9
174	SRSTD	217	BRSH_T3	260	LT_CRSH1
261	CRSH_JS1	304	E_TRNGL2	349	CABASA1
262	CRSH_JS2	305	EBELL1	350	CABASA2
263	RIDE_JZ1	306	EBELL2	351	CABASA3
264	RIDE_JZ2	307	ECBSA1	352	CABASA4

## СПИСОК ГОЛОСОВ (Voice List)

265	RIDEN01	308	ECBSA2	353	CABASA5
266	RIDEN02	309	ECLAP1	354	CABASA6
267	RIDEN03	310	ECLAP2	355	CHKR1
268	RIDEN04	311	High Q	356	CHKR2
269	RIDEN05	312	Slap	357	CHKR3
270	RIDEN06	313	Scratch Push	358	CHKR4
271	RIDEN07	314	Scratch Pull	359	CHKR5
272	RIDEN08	315	Sticks	360	CLAP1
273	RIDEN09	316	Square Click	361	CLAP2
274	RIDEN10	317	Metronome Click	362	CLKBLL
275	RIDEN11	318	Metronome Bell	363	CLV
276	RIDE_STD	319	Kick Drum 2	364	COWBLL01
277	RIDE1	320	Open Surdo	365	COWBLL02
278	RIDE2	321	Shaker	366	COWBLL03
279	RBLL_STD	322	Jingle Bell	367	COWBLL04
280	RIDELC1	323	Castanets	368	COWBLL05
281	RIDELC2	324	Mute Surdo	369	COWBLL06
282	RIDEHC1	325	ECLICK	370	COWBLL07
283	RIDEHC2	326	ECOWBLL	371	COWBLL08
284	ORCCYM1	327	ESHKR01	372	COWBLL09
285	ORCCYM2	328	ESHKR02	373	COWBLL10
286	ORCCYM3	329	ESHKR03	374	COWBLL11
287	ORCCYM4	330	ESHKR04	375	COWBLL12
288	ECRASH1	331	ESHKR05	376	COWBLL13
289	ECRASH2	332	ESHKR06	377	HAGOGO1
290	REV_CYM1	333	ESHKR07	378	HAGOGO2
291	REV_CYM2	334	ESLAP1	379	HAGOGO3
292	REV_CYM3	335	ESLAP2	380	HAGOGO4
293	SPLSH1	336	ESTICK1	381	LAGOGO1
294	SPLSH2	337	ESTICK2	382	LAGOGO2
295	SPLSH3	338	ETMBRIN1	383	LAGOGO3
296	SPLSH4	339	ETMBRIN2	384	LAGOGO4
297	SPLASHN1	340	MACHINE1	385	HIBNGO1
298	SPLASHN2	341	MACHINE2	386	HIBNGO2
299	CN CYMBAL	342	MACHINE3	387	HIBNGO3
<b>PERCUSSION</b>		343	MACHINE4	388	HIBNGO4
Voice No	Voice	344	MONO1	389	HIBNGO5
300	E_MRCA1	345	PING	390	LOBNGO1
301	E_MRCA2	346	SCRASH	391	LOBNGO2
302	E_MTRI	347	SNATCH	392	LOBNGO3
303	E_TRNGL1	348	BLLTREE	393	LOBNGO4
394	HTMBL1	439	OHCNGA10	484	TONBAK5
395	HTMBL2	440	OHCNGA11	485	TONBAK6
396	HTMBL3	441	MRCAS1	486	TONBAK7
397	HTMBL4	442	MRCAS2	487	CHIM1
398	HTMBL5	443	MTRNGL	488	CHIM2

## СПИСОК ГОЛОСОВ (Voice List)

399	HTMBL6	444	OPNTRGL	489	SNAP1
400	HTMBL7	445	TMBRN1	490	SNAP2
401	HTMBL8	446	TMBRN2	491	STICK1
402	LO_TMB1	447	TMBRN3	492	STICK2
403	LO_TMB2	448	TMBRN4	493	TIM1
404	LO_TMB3	449	TMBRN5	494	TIM2
405	LO_TMB4	450	VSLP1	495	TIM3
406	LO_TMB5	451	VSLP2	496	TIM4
407	HWBLK	452	VSLP3	497	TMPNS1
408	LWBLK	453	CNBGONG	498	TMPNS2
409	LGUIRO	454	CNLCYMBL	499	TMPNS3
410	SGUIRO	455	CNLDRM1	500	WNDCHM
411	LWHSL1	456	CNLDRM2		
412	LWHSL2	457	CNSCYMBL		
413	SWHSL1	458	SNSDR		
414	SWHSL2	459	CNSGONG		
415	MCUICA	460	DYRH01		
416	OCUICA	461	DYRH02		
417	LOCNGA1	462	DYRH03		
418	LOCNGA2	463	DYRH04		
419	LOCNGA3	464	DYRH05		
420	MUCNGA01	465	INDNDRM1		
421	MUCNGA02	466	INDNDRM2		
422	MUCNGA03	467	INDNDRM3		
423	MUCNGA04	468	SUPRGNG		
424	MUCNGA05	469	TABDN		
425	MUCNGA06	470	TABLDN		
426	MUCNGA07	471	TABLUP		
427	MUCNGA08	472	TABSLAP		
428	MUCNGA09	473	TABUP		
429	MUCNGA10	474	TAIKO1		
430	OHCNGA01	475	TAIKO2		
431	OHCNGA02	476	TAIKO3		
432	OHCNGA03	477	TAIKOSD1		
433	OHCNGA04	478	TAIKOSD2		
434	OHCNGA05	479	TAIKOSD3		
435	OHCNGA06	480	TONBAK1		
436	OHCNGA07	481	TONBAK2		
437	OHCNGA08	482	TONBAK3		
438	OHCNGA09	483	TONBAK4		

## СПИСОК НАБОРОВ GM (GM Drum Kit List)

Note No.	Standard name	Voice No.	Voice Name
27 – D#1	High Q	311	High Q
28 – E1	Slap	312	SLAP
29 – F1	Scratch Push	313	SCRATCH PUSH
30 – F#1	Scratch Pull	314	SCRATCH PULL
31 – G1	Sticks	315	STICKS
32 – G#1	Square Click	316	Square Click
33 – A1	Metronome Click	317	METRONOME CLICK
34 – A#1	Metronome Bell	318	METRONOME BELL
35 – B1	Acoustic Bass Drum	1	KICKN1
36 – C2	Bass Drum 1	14	KICK6
37 – C#2	Side Stick	169	SD_STK3
38 – D2	Acoustic Snare	132	GMSN
39 – D#2	Hand Clap	360	CLAP1
40 – E2	Electric Snare	165	ESN_1
41 – F2	Low Floor Tom	202	TOMMSTD
42 – F#2	Closed Hi Hat	50	CHH_STD
43 – G2	High Floor Tom	199	TOM8
44 – G#2	Pedal Hi-Hat	100	PHHN3
45 – A2	Low Tom	192	TOM1
46 – A#2	Open Hi-Hat	89	OHH_STD
47 – B2	Low-Mid Tom	198	TOM7
48 – C3	Hi-Mid Tom	197	TOM6
49 – C#3	Crash Cymbal 1	234	CRSHN01
50 – D3	High Tom	194	TOM3
51 – D#3	Ride Cymbal 1	265	RIDEN1
52 – E3	Chinese Cymbal	299	CNCYMBAL
53 – F3	Ride Bell	279	RBLL_STD
54 – F#3	Tambourine	446	TMBRN1
55 – G3	Splash Cymbal	293	SPLSH1
56 – G#3	Cowbell	375	COWBLL12

## СПИСОК НАБОРОВ GM (GM Drum Kit List)

57 – A3	Crash Cymbal 2	237	CRASHN04
58 – A#3	Vibraslap	450	VSPL1
59 – B3	Ride Cymbal 2	267	RIDEN03
60 – C4	Hi Bongo	385	HIBNGO1
61 – C#4	Low Bongo	390	LOBNGO1
62 – D4	Mute Hi Conga	420	MHCNGA01
63 – D#4	Open Hi Conga	430	OHCNGA01
64 – E4	Low Conga	417	LOCNGA1
65 – F4	High Timbale	394	HTMBL1
66 – F#4	Low Timbale	406	LO_TMB5
67 – G4	High Agogo	377	HAGOGO1
68 – G#4	Low Agogo	381	LAGOGO1
69 – A4	Cabasa	349	CABASA1
70 – A#4	Maracas	441	MRCAS1
71 – B4	Short Whistle	413	SWHSL1
72 – C5	Long Whistle	411	LWHSL1
73 – C#5	Short Guiro	410	SGUIRO
74 – D5	Long Guiro	409	LGUIRO
75 – D#5	Claves	363	CLV
76 – E5	Hi Wood Block	407	HWBLK
77 – F5	Low Wood Block	408	LWBLK
78 – F#5	Mute Cuica	415	MCUICA
79 – G5	Open Cuica	416	OCUICA
80 – G#5	Mute Triangle	443	MTRNGL
81 – A5	Open Triangle	444	OPNTRNGL
82 – A#5	Shaker	321	SHAKER
83 – B5	Jingle Bell	322	JINGLEBELL
84 – C6	Bell Tree	348	BELLTREE
85 – C#6	Castanets	323	CASTANETS
86 – D6	Mute Surdo	324	MUTESURDO
87 – D#6	Open Surdo	320	OPNSURDO

## СПИСОК ДЕМО ПЕСЕН (Demo Song List)

Number	Name	Meter	Tempo
1	POP ROCK	4/4	100
2	FUNK1	4/4	120
3	FUNK2	4/4	159
4	ROCK BLUES1	4/4	128
5	ROCK BLUES2	4/4	105
6	BLUES	4/4	64
7	HARD ROCK	4/4	138
8	ROCK	4/4	140
9	METAL	4/4	120
10	POP	4/4	100
11	SOUL	4/4	82
12	FUSION	4/4	110
13	COUNTRY	4/4	120
14	COUNTRY FOLK	4/4	108
15	FOLK	4/4	140
16	JAZZ1	4/4	130
17	JAZZ2	4/4	150
18	REGGAE	4/4	110
19	BOSSA	4/4	120
20	WALTZ	3/4	140

## СПИСОК ПЕСЕН РЕЖИМА ТРЕНЕР (Coach Mode Song List)

Number	Name	Meter	Tempo	Measure
<b>RHYTHM</b>				
1	RTHM 01	4/4	120	4
2	RTHM 02	4/4	100	4
3	RTHM 03	4/4	68	4
4	RTHM 04	4/4	107	4
5	RTHM 05	4/4	106	4
6	RTHM 06	4/4	106	4
7	RTHM 07	4/4	130	4
8	RTHM 08	4/4	130	4
9	RTHM 09	4/4	130	4
10	RTHM 10	4/4	105	4
<b>BEAT</b>				
1	BEAT 01	4/4	100	4
2	BEAT 02	4/4	100	4
3	BEAT 03	4/4	100	4
4	BEAT 04	4/4	100	4
5	BEAT 05	4/4	100	4
6	BEAT 06	4/4	100	4
7	BEAT 07	4/4	100	4
8	BEAT 08	4/4	100	4
9	BEAT 09	4/4	100	4
10	BEAT 10	3/4	100	4
<b>PATTERN</b>				
1	PTTN 01	4/4	108	4
2	PTTN 02	4/4	108	4
3	PTTN 03	4/4	98	4
4	PTTN 04	4/4	160	4
5	PTTN 05	4/4	125	4
6	PTTN 06	4/4	130	4
7	PTTN 07	4/4	113	4
8	PTTN 08	4/4	131	4
9	PTTN 09	4/4	125	4
10	PTTN 10	3/4	100	4

## ГАРАНТИЙНЫЕ ОБЯЗАТЕЛЬСТВА

Гарантийный срок – 12 месяцев со дня продажи инструмента магазином при условии соблюдения покупателем правил эксплуатации и условий хранения. Без правильно оформленного гарантийного талона или при наличии исправления в нем, претензии по качеству не принимаются. При утере талон не восстанавливается. В случае выявления дефектов производственного характера владелец имеет право на бесплатный ремонт или замену инструмента на протяжении гарантийного срока при соблюдении следующих условий: ремонт производится только уполномоченными сервисными мастерскими по заключению экспертизы что поломка или неисправность относится к разряду гарантийных; гарантия не распространяется на изделия, поврежденные в результате неправильной эксплуатации, несоблюдении условий хранения, небрежного обращения, неправильной регулировки и настройки, попадания жидкости и химических веществ; на изделия с механическими повреждениями; если в течение гарантийного срока какая-либо часть или части инструмента будут заменены нестандартными, не рекомендованными или самодельными, а также если изделие подвергалось ремонту или модернизации лицом или организацией на то неуполномоченными, гарантия может быть полностью или частично прервана без дополнительного извещения.

Гарантия не распространяется на расходные материалы, такие как:

- Лампы
- Кабели
- Динамики

Внимание! Гарантия не распространяется на:

- неисправности, вызванные несоблюдением требований, указанных в Руководстве пользователя;
- неисправности, вызванные попаданием в устройство посторонних предметов или жидкостей
- механические повреждения, произошедшие по вине покупателя.

Претензии к качеству инструмента без наличия паспорта и чека не принимаются.



Наименование (модель)	Цифровая ударная установка	
Заводской серийный номер		
Производитель	"NINGBO SOUNDKING ELECTRONICS & SOUND CO.,LTD" Адрес: 818# CHENGXIN ROAD, YINZHOU INVESTMENT INDUSTRY PARK, NINGBO, CHINA 315104	
Страна происхождения	Китай	
Торговая марка	Soundking	
Маркировка модели	SD300, SD310	
Импортер в Российскую Федерацию:	ООО «Лютнер СПб» 195027, г. Санкт-Петербург, пр-кт. Металлистов, дом 7, литер А, офис 405 Почтовый адрес: 191124, Санкт-Петербург, а/я 15, тел. (812) 611-00-97 www.lutner.ru	
Дата выпуска (месяц, год)		
Дата продажи		
Подпись продавца		
Штамп продавца		
Исправность устройства проверена в присутствии покупателя. С правилами эксплуатации ознакомлен (а), претензий по внешнему виду и качеству инструмента не имею:  _____ (подпись покупателя)		