

A close-up, shallow depth-of-field photograph of piano keys, showing several white keys in the foreground and background, with a soft, hazy light filtering through. The keys are slightly out of focus, creating a sense of depth and texture.

Solista
digital piano

DP-600

цифровое фортепиано

РУКОВОДСТВО ПО ЭКСПЛУАТАЦИИ

Содержание

Спасибо за выбор нашего пианино. Данная инструкция содержит информацию, которая позволит вам эффективно использовать возможности нашего пианино. Пожалуйста, внимательно ознакомьтесь с инструкцией и сохраните для дальнейшего обращения

| | Стр. |
|---|------|
| Меры безопасности | 1 |
| Список функций | 3 |
| Инструкция по сборке | 4 |
| Панель управления | 7 |
| Руководство по эксплуатации | 8 |
| 1. Запись и воспроизведение | 8 |
| 2. Метроном/Темп | 8 |
| 3. Аккорд/Синхронизация/Настройка темпа | 9 |
| 4. Заполнение/Старт/Окончение/Демо | 9 |
| 5. Тон/Ритм/Функции | 10 |
| 6. Меню | 11 |
| Функции | 12 |
| 1. Реверберация/Хорус | 13 |
| 2. Наложение тембров/Хазделение клавиатуры..... | 13 |
| 3. Перкуссия | 14 |
| 4. Настройки памяти | 14 |
| 5. MP3/Bluetooth | 14 |
| 6. USB/MIDI/Audio | 15 |
| Тон-лист | 16 |
| Демо-композиции | 18 |
| Ритм-лист | 19 |
| FCC-предупреждение | 21 |

P-1 Меры безопасности

Не сжигайте данный продукт

Никогда не сжигайте данный продукт. Иначе это может привести к взрыву и травмам.



Избегайте воздействия воды и инородных тел

Воздействие воды и др. жидкостей, а также металлических предметов и т.д., на пианино может привести к возгоранию и повреждению электротокком.



Если вышеуказанные случаи произошли, немедленно совершите следующие действия:

1. отключите электропитание
2. если вы используете АС-адаптер, то выдерните штекер из розетки
3. для устранения неполадок свяжитесь с вашим дилером

Разбор и модификация

Никогда не разбирайте и не модифицируйте пианино. Иначе это может привести к повреждению электротокком, ожогу и др. травмам. Необходимо поручить тех. осмотр, настройку и обслуживание вашему дилеру.



Действия в случае удара или урона данного продукта

Если вы уронили или сильно ударили пианино и продолжаете его эксплуатировать, то это может привести к возгоранию или повреждению электротокком. Если вышеуказанные случаи произошли, немедленно совершите следующие действия:



1. отключите электропитание
2. если вы используете АС-адаптер, то выдерните штекер из розетки
3. для устранения неполадок свяжитесь с вашим дилером

Пластиковая упаковка

Никогда не надевайте на голову пластиковую упаковку от пианино, а также не перекрывайте упаковкой дыхательные пути, иначе это может привести к асфиксии. Беречь от детей!



Держите безопасную дистанцию от пианино и стойки

Неосторожное обращение с данным продуктом может привести к опрокидыванию или повреждению.



Беречь от детей!

Место расположения

Не располагайте пианино на неровной поверхности. Иначе это может привести к опрокидыванию пианино и к травмам.



Перемещение пианино

Перед тем, как переместить пианино, отключите АС-адаптер от розетки, а также отсоедините все другие кабели и соединения. Иначе это может привести к поломкам, возгоранию и повреждению электротокком.



Очистка пианино

Перед очисткой пианино отключите АС-адаптер от розетки, иначе это может привести к поломке адаптера и повреждению электротокком.



Интерфейс

Интерфейсы данного продукта могут быть подключены только к определенным инструментам и устройствам.



Соединение с несоответствующим инструментом или устройством может привести к возгоранию или повреждению электротокком.

Выбор места размещения

Избегайте размещения пианино в нижеперечисленных местах, иначе это может привести к возгоранию или повреждению электротокком.



1. место с высокой температурой или повышенным загрязнением.
2. кухня или другие места с загрязнением из сажи.
3. места, находящиеся под воздействием прямых солнечных лучей.

P-2 Меры безопасности

Бережное обращение и обслуживание данного продукта имеет важное значение для продления эксплуатационного срока службы и уменьшения численности поломок

Избегайте нагрева, влажности и прямых солнечных лучей

Не подвержайте пианино воздействию прямых солнечных лучей, не располагайте пианино под кондиционером или возле нагревателя

Не используйте пианино около ТВ и радио-точек

Использование данного пианино может привести к ТВ- или радиопомехам. Поэтому необходимо размещать пианино вдали от ТВ или радио-точек.

Не используйте краску, разбавитель или подобные вещества для очистки

Для очистки пианино используйте мягкую материю со слабым раствором очищающего средства. Смочите ткань в растворе и хорошо отожмите, затем протрите пианино.

Избегайте колебаний и ударов

Следует бережно и осторожно перемещать пианино во избежание колебаний и ударов, которые могут привести к повреждению внешнего покрытия или внутренних деталей.

Не эксплуатируйте пианино в условиях воздействия экстремально высоких или низких температур

Эксплуатация пианино в условиях экстремально высоких или низких температур может привести к ухудшению качества изображения на LCD-экране.

При эксплуатации в условиях нормальной средней температуры данная неполадка устранится автоматически.

P-3 Список функций

| | |
|---|---|
| Тип | цифровое пианино |
| Цвет | Черный/Белый |
| Клавиатура | Полновзвешенная молоточковая клавиатура |
| Источник звука | France DREAM 5 серия |
| Полифония | 128 голосов |
| Тон | 200 тонов, включая 128 GM стандартных тонов |
| Ритмы | 100 ритмов, включая аккомпанемент, народные мотивы, мировые стили |
| Demo | 60 предустановленных композиций |
| Запись/Функция воспроизведения | Запись/Функция воспроизведения, можно записывать мелодию аккомпанемента |
| Функция Bluetooth | Установите соединение с ПК или смартфоном, также возможно соединение с обучающим программным обеспечением, которое поддерживает Bluetooth |
| Метроном/Темп | 9 ритмов метронома, 1/2, 2/4, 3/4, 4/4, 5/4, 6/4, 3/8, 6/8, 12/8, диапазон: 20-280 ударов в минуту |
| Память | 4 клавиши для настроек памяти |
| Контроль аккомпанемента | Старт/Синхронизация, Аккорд, Настройка пуска/Завершение работы, А/Заполнение 1, В/Заполнение 2 |
| Меню | Громкость ритма, Транспонирование (+/-12), сила нажатия (3 уровня), баланс, разделение клавиатуры, наложение тембров, уровень реверберации, хорус, настройка темпа, перкуссия |
| USB-соединение | соединение с ПК, возможность записи неограниченного числа песен |
| Другие подключения | MIDI IN/OUT , Audio in /out разъем для наушников x 2; USB-to-device для подключения внешнего накопителя (флешки); для управления используйте кнопки MP3-плеера. |
| Мощность | 15V3A |
| Блок педалей | Демпферная педаль, Софт, Состенуто |
| Акустическая система со встроенным усилителем | 15W*2 |

P-4

Инструкция по сборке

Перед сборкой пианино удостоверьтесь, что все детали в наличии

| | |
|----------------------------|------|
| Боковая сторона (A)..... | 2 шт |
| Задняя сторона (B)..... | 1 шт |
| Блок педалей (C)..... | 1 шт |
| Винты (D)..... | 4 шт |
| Винты (E)..... | 4 шт |
| Пластиковые Винты (F)..... | 2 шт |
| Колпачки (G)..... | 8 шт |



(D)



(E)



(F)



(G)

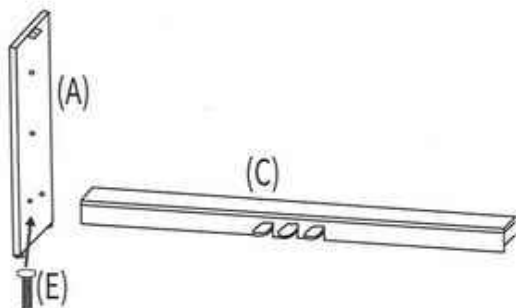

1. Скрепите Боковую сторону(A) и Блок педалей (C) с помощью 4 винтов (E)

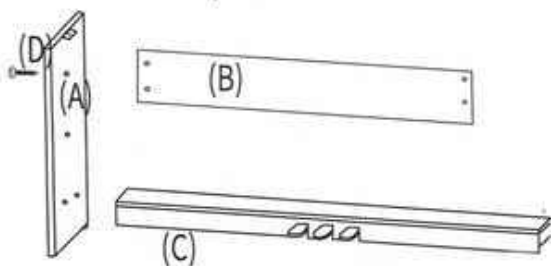

2.Скрепите заднюю сторону(A) и заднюю сторону (B) с помощью 4 винтов (D)

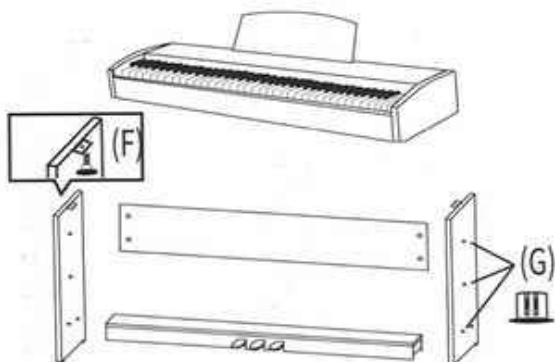

3. Расположите пианино на стойке(A), скрепите пианино и стойку с помощью 2 пластиковых винтов (F)

4. Расположите 8 Колпачков (G) на соответствующих отверстиях для винтов.

P-5 Инструкция по сборке

Перед сборкой пианино удостоверьтесь, что все детали в наличии

| | |
|----------------------------|------|
| Боковая сторона (A)..... | 2 шт |
| Задняя сторона (B)..... | 1 шт |
| Блок педалей (C)..... | 1 шт |
| Винты (D)..... | 4 шт |
| Винты (E)..... | 4 шт |
| Пластиковые Винты (F)..... | 2 шт |
| Колпачки (G)..... | 8 шт |

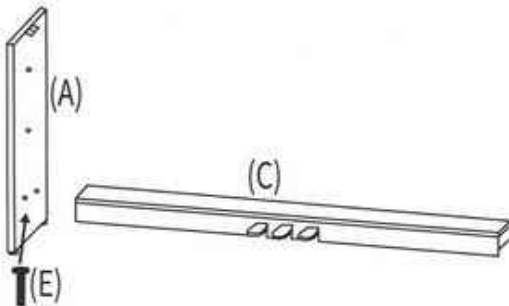

1. Скрепите Боковую сторону(A) и Блок педалей (C) с помощью 4 винтов (E)

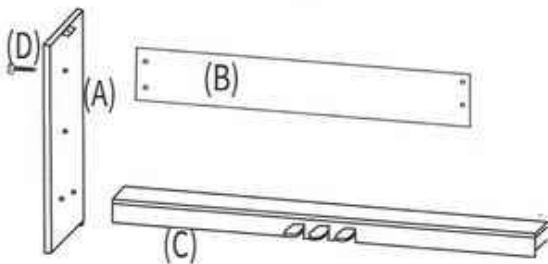

2.Скрепите заднюю сторону(A) и заднюю сторону (B) с помощью 4 винтов (D)

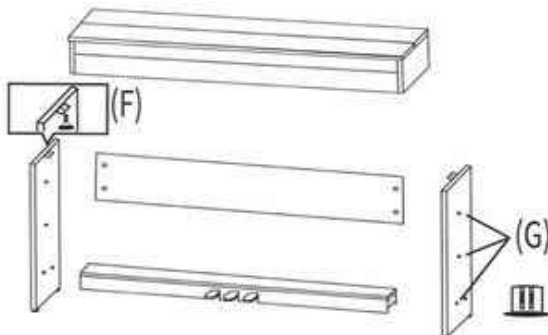

3. Расположите пианино на стойке(A), скрепите пианино и стойку с помощью 2 пластиковых винтов (F)
4. Расположите 8 Колпачков (G) на соответствующих отверстиях для винтов.

P-6 Инструкция по сборке

Пианино имеет три педали

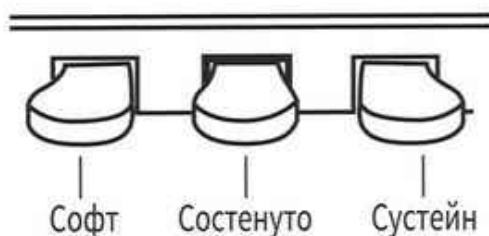

- Soft-педаль
Нажатие этой педали смягчает звук, а также понижает его звук
- Sostenuto-педаль
Нажатие этой педали после нажатия клавиш и перед нажатием других клавиш, продляет звук только тех клавиш, которые уже были нажаты
- Sustain-педаль
Нажатие этой педали увеличивает длительность звучания нот.
Когда педаль нажата, звучание струн не приглушается, поэтому после отпускания клавиши слышно послезвучие.



Пианино имеет два разъема для наушников, расположенных слева под клавиатурой, и позволяют подключить две пары наушников одновременно.

Задняя панель

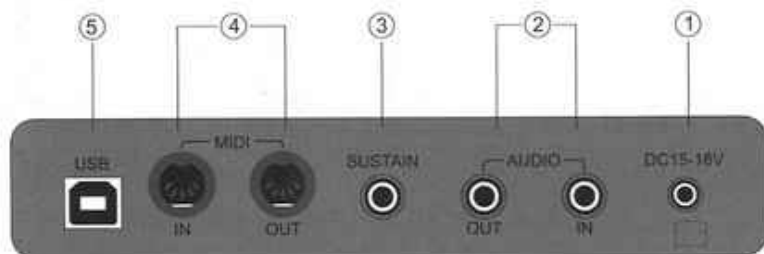

- 1 Силовой вход
- 2 Аудио вход/выход
- 3 Педаль сустейна
- 4 Midi-интерфейс
- 5 USB-интерфейс

P-7 Панель управления

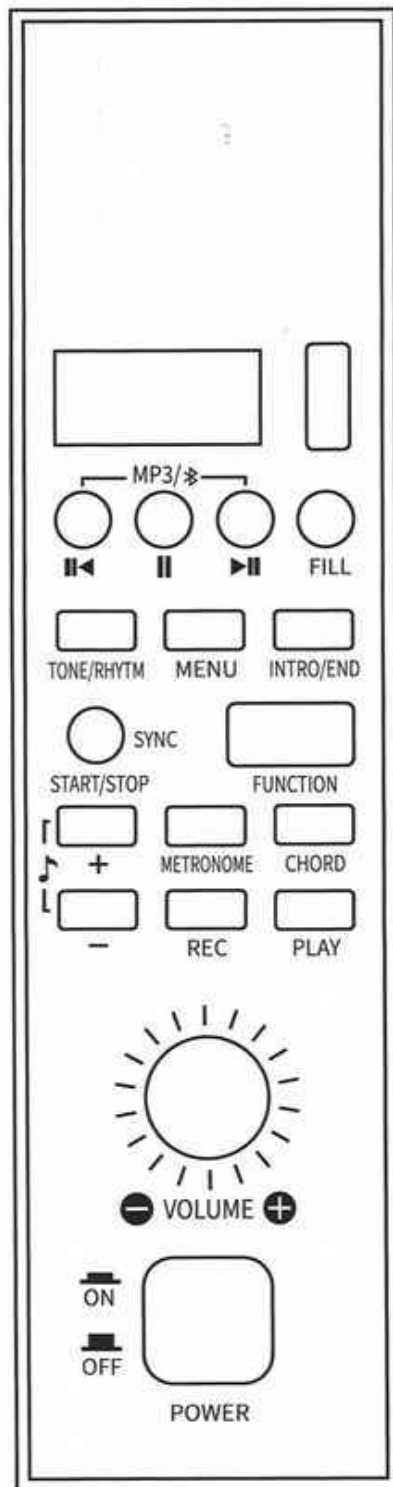

P-8 Руководство по эксплуатации

1 Кнопка электропитания

С помощью этой кнопки включается и выключается инструмент.
Убедитесь, что вы выключили инструмент после того, как закончили игру.

2 Кнопка громкость

Вращайте "VOLUME" колесо для регулировки уровня громкости звука
Вращение по часовой стрелке: Увеличение громкости
Вращение против часовой стрелке: Уменьшение громкости

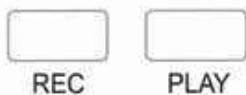

REC

PLAY

3 Запись и воспроизведение

Нажимайте кнопку EC /PLAY, на LED-дисплее высветиться текущая функция.

a. Нажмите RECORD кнопку, активируется режим записи, нажмите RECORD кнопку снова, запись остановится.

b. Нажмите PLAY кнопку, начнется воспроизведение предыдущей композиции

4 Метроном/Темп



METRONOME

100

Используйте эту кнопку для включения/выключения метронома, а также для регулирования скорости темпа.

a. Нажмите METRONOME кнопку, активируйте функцию Метронома. Нажмите METRONOME кнопку снова, отключите функцию Метронома

b. Удерживайте METRONOME кнопку, на LED-дисплее высветиться количество ударов в минуту

c. Для регулировки темпа, используйте "+"-" кнопки для ускорения или замедления темпа.

5 Кнопка Синхронизации

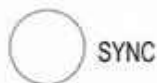

.01

a. Нажмите и удерживайте START/STOP кнопку, LED-дисплей покажет выбранную текущую функцию.

b. Нажмите CHORD кнопку, затем нажмите START/STOP, при этом начнет автоматически играть аккомпанемент

c. Нажмите START/STOP кнопку снова для остановки режима Синхронизации

P-9

Руководство по эксплуатации

6 Функция Аккорд



CHORD

0.1

Используйте эту кнопку для включения/выключения Аккорда.
а. Нажмите START/STOP кнопку для воспроизведения выбранного ритма. Нажмите START/STOP кнопку для выхода из режима Аккорд.
б. Игряйте различные исполнения в соответствии с различной аппликатурой на клавиатуре аккомпанемента (1-22 клавиши слева)

Клавиатура Автоаккомпанемента



FILL

F L I

7 Заполнение

а. Нажмите RHYTHM и выберите необходимый ритм
б. Нажмите START для воспроизведения ритма
с. Вы можете вставить фрагмент интермедии в ход ритма путем нажатия кнопки FILL



INTRO/END

0.1

8 Настройки пуска/Завершение работы

а. Нажмите RHYTHM кнопку и выберите необходимый ритм
б. Нажмите INTRO/END кнопку, активируйте INTRO-режим, затем нажмите TART/STOP кнопку для вставки фрагмента в ритм.
с. При проигрывании ритма, удерживайте INTRO/END, завершите вставку фрагмента в ритм.

9 DEMO

а. Для прослушивания всех демо-композиций удерживайте "+" "-" кнопки
б. Для остановки демо удерживайте "+" "-" кнопки снова
с. С помощью "+" или "-" кнопок выберите демо-композиции



S 0 0

P-10

Руководство по эксплуатации

10 Тон/Ритм



TONE/RHYTHM



Тон:200 тонов

- Нажмите TONE/RHYTHM кнопку, активируйте режим тона
- С помощью "+" or "-" кнопок или FUNCTION кнопки, выберите номер тона (от 0 до 9) непосредственно на клавиатуре

Ритмы: 100 ритмов

- Нажмите TONE/RHYTHM кнопку еще раз, активируйте режим ритма
- С помощью "+" или "-" кнопок или FUNCTION-кнопки выберите номер тона непосредственно на клавиатуре

11 Кнопка Функций



FUNCTION



- Нажмите и удерживайте FUNCTION кнопку,
(LED-экран покажет выбранный номер)

- Удерживая FUNCTION кнопку, нажмите одну из клавиш функций
(LED-экран покажет, активна (ON) или нет (OFF) выбранная функция)

12 Меню

Нажмите "MENU" кнопку для входа в меню управления, также с помощью "MENU" кнопки выберите необходимую опцию.

| экран | Function | Настройка диапазонам |
|-------|------------------|--------------------------------------|
| A | Громкость ритма | 0-31 |
| b | Транспонирование | +/-12 |
| c | Сила нажатия | 001-003 |
| d | Баланс | 000-127 |
| E | Разделение кл-ры | 045-096 |
| F | Реверберация | 001-008 |
| G | Громкость ритма | 001-008 |
| H | Настройка темпа | 1/4,2/4,3/4,4/4,5/4,6/4,3/8,6/8,12/8 |

A. Громкость ритма

Нажмите “-” или “+” кнопки для регулировки громкости ритма
Настраиваемый диапазон: 0-31

B. Транспонирование

Данная функция позволяет повышать или понижать тональность нот на 12 полутонов в октавном диапазоне. Нажмите “-” or “+” кнопки для активации данного режима. Настраиваемый диапазон: 12 полутонов

C. Сила нажатия

Клавиатура нашего пианино чувствительна к касанию, когда данная функция активируется автоматически при начале игры. Нажмите “-” or “+” кнопки для выбора уровня силы нажатия. Настраиваемый диапазон: 001-003

D. Наложение тембров

Под установками режима наложения тембров, нажмите “-” or “+” кнопки для регулировки данной функции. Настраиваемый диапазон: 000-127

E. Разделение клавиатуры

Нажмите “-” или “+” для настройки данной функции.
Настраиваемый диапазон: 045-096

F. Реверберация

Нажмите “-” или “+” кнопки для настройки данной функции.
Настраиваемый диапазон: 001-008

G. Хорус

Нажмите “-” or “+” кнопки для настройки данной функции.
Настраиваемый диапазон: 001-008

H. Настройка темпа

Нажмите “-” или “+” кнопки для настройки данной функции.
Настраиваемый диапазон: 1/4,2/4,3/4,4/4,5/4,6/4,3/8,6/8,12/8

P-12

Режимы работы

13 Кнопки функций

(также с инструкцией мы прилагаем наклейки на клавиши с номерами функций. Вы можете приклеить их по своему усмотрению.)

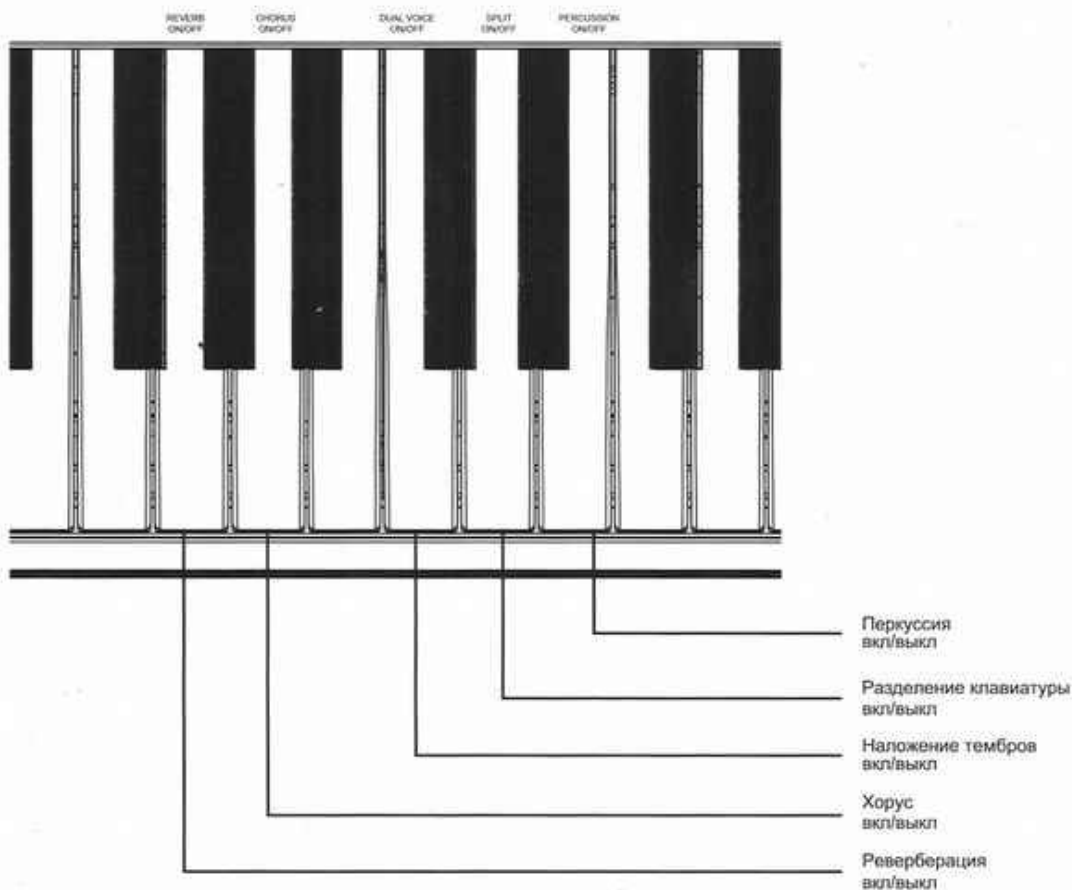
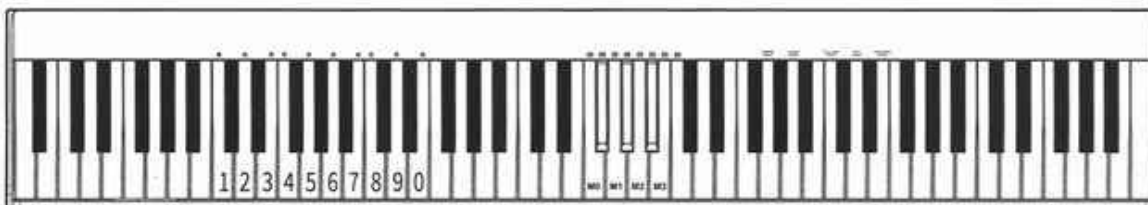

P-13 Режимы работы

1. Эффект реверберации

- a. Нажмите "FUNCTION", индикатор кнопки замигает, нажимайте "REVERB ON/OFF" клавиши на клавиатуре, активируйте REVERB-режим
- b. Нажмите "FUNCTION", индикатор кнопки замигает, нажимайте "REVERB ON/OFF" клавиши на клавиатуре, выйдите из REVERB-режима
- c. С помощью функции "Reverb level", которая находится под Меню функций, вы можете регулировать уровень реверберации.

2. Хорус

- a. Нажмите "FUNCTION", индикатор кнопки замигает, нажимайте "CHORUS ON/OFF" клавиши на клавиатуре, активируйте Chorus-режим
- b. Нажмите "FUNCTION", индикатор кнопки замигает, нажимайте "CHORUS ON/OFF" клавиши на клавиатуре, выйдите из CHORUS-режима
- c. С помощью функции "Chorus level", которая находится под Меню функций, вы можете регулировать уровень реверберации.

3. Наложение тембров

- a. Нажмите "FUNCTION", индикатор кнопки замигает, нажимайте "DUAL VOICE" клавиши на клавиатуре, активируйте режим наложения.
- b. Нажмите "FUNCTION", индикатор кнопки замигает, нажимайте "DUAL VOICE" клавиши на клавиатуре, выйдите из режима наложения.

Как использовать функцию наложения тембров

- a. Активируйте режим Тона и выберите инструмент в качестве главного тона
- b. Нажмите "DUAL VOICE ON/OFF" клавиши для выбора второго тона для наложения.
Второй тон по умолчанию : 050STRINGS2
- c. Используйте "-" "+" кнопки или "NUMBER KEY" для выбора инструмента в качестве второго тона
- d. С помощью функции "Balance", которая находится под Меню функций, вы можете регулировать баланс наложения тембров.

4. Функция разделения клавиатуры

- a. Нажмите "FUNCTION", индикатор кнопки замигает, нажимайте "SPLIT ON/OFF" клавиши на клавиатуре, активируйте режим разделения клавиатуры
- b. Нажмите "FUNCTION", индикатор кнопки замигает, нажимайте "SPLIT ON/OFF" клавиши на клавиатуре, выйдите из режима разделения.
- c. С помощью функции "Split note", которая находится под Меню функций, вы можете регулировать позицию разделения клавиатуры.

Как использовать клавиши разделения клавиатуры

- a. Активируйте режим тона и выберите инструмент в качестве основного тона
- b. Нажмите "SPLIT ON/OFF" клавишу для выбора второго тона на разделенной клавиатуре.
Второй тон по умолчанию: 050 STRINGS2
- c. Нажмите "-" "+" , или "NUMBER KEY" для выбора тона на разделенной клавиатуре
- d. С помощью функции "Split note", которая находится под Меню функций, вы можете регулировать позицию разделения клавиатуры.

P-14 Режимы работы

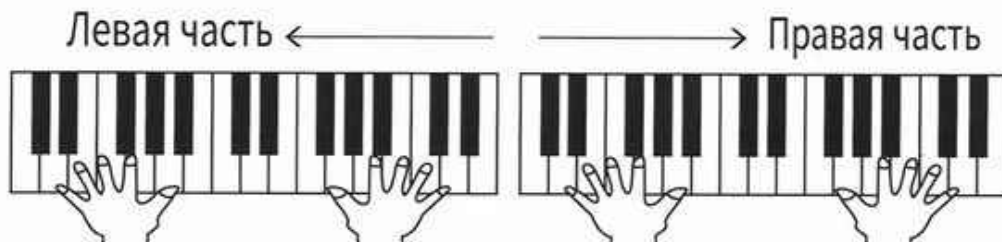

5. Функция перкуссии

- Нажмите "FUNCTION", индикатор кнопки замигает, нажимайте PERCUSSION клавиши на клавиатуре, активируйте режим перкуссии.
- Нажмите "FUNCTION", индикатор кнопки замигает, в течение 6 сек. нажимайте PERCUSSION клавиши на клавиатуре снова, выйдите из режима перкуссии.

14 Настройки памяти для Тон/Ритма

- Выберите необходимый Тон/Ритм, нажмите "FUNCTION", нажмите клавиши в диапазоне "M0-M3", экран покажет S-0, S-1, S-2, S-3, что значит "сохранено".

5 - 0

5 - 1

5 - 2

5 - 3

- Данная клавиатура сохранит текущие настройки для клавиш, и при необходимости нажмите соответствующую клавишу в диапазоне "R0-R3"

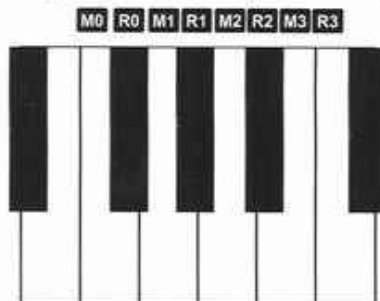

15 Функция BLUETOOTH

Когда пианино открыто, bluetooth доступен по умолчанию.
Bluetooth PIN:8888

Через кнопки «⏪» или «⏩» выбирайте музыку. Для паузы нажмите «⏸»

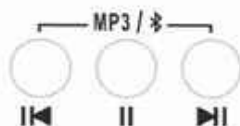

P-15 Режимы работы

16 MIDI IN/OUT разъемы

Данное пианино оснащено MIDI -разъемами для обмена информацией : MIDI IN and MIDI OUT. Для каждого разъема предназначен свой кабель со штекером.

MIDI IN : предназначен для приема звука и другой информации

MIDI OUT : предназначен для подачи звука и другой информации

17 USB

USB или MIDI интерфейсы данного пианино могут быть использованы для подключения инструментального сопровождения с помощью MIDI или ПК. USB-to-device для подключения внешнего накопителя (флешки); для управления используйте кнопки MP3-плеера.

18 Audio-вход/ выход

Аудио-вход

Перед тем как внешний сигнал дойдет до пианино , пожалуйста, поверните вниз регулятор громкости пианино, и только после соединения с сигналом настройте необходимый уровень громкости.

Аудио-выход

Перед соединением с аудио-усилителем, пожалуйста, поверните вниз регулятор громкости клавиатуры, и только после соединения с сигналом настройте необходимый уровень громкости.

P-16 ТОН-ЛИСТ

| NO | Name |
|----|----------|
| 1 | GrandPno |
| 2 | BritePno |
| 3 | E.G.Pno |
| 4 | HnkyTonk |
| 5 | ElecPno1 |
| 6 | ElecPno2 |
| 7 | Harpschd |
| 8 | Clavi |
| 9 | Celesta |
| 10 | Glocken |
| 11 | MusicBox |
| 12 | VbPhone |
| 13 | Marimba |
| 14 | Xylophon |
| 15 | TubBells |
| 16 | Dulcimer |
| 17 | HamndOrg |
| 18 | Perc Org |
| 19 | Rock Org |
| 20 | ChrchOrg |
| 21 | ReedOrgn |
| 22 | Acordion |
| 23 | Harmnica |
| 24 | TgAccord |
| 25 | GtrNylon |
| 26 | GtrSteel |
| 27 | Gtr Jazz |
| 28 | GtrClean |
| 29 | GtrMuted |
| 30 | GtrOvrdr |
| 31 | Gtr Dist |
| 32 | GtrHarmo |
| 33 | Aco Bass |

| NO | Name |
|----|----------|
| 34 | Fig Bass |
| 35 | PickBass |
| 36 | Fre Bass |
| 37 | SlapBas1 |
| 38 | SlapBas2 |
| 39 | SynBass1 |
| 40 | SynBass2 |
| 41 | Violin |
| 42 | Viola |
| 43 | Cello |
| 44 | Cnt Bass |
| 45 | Str trem |
| 46 | Str Pizz |
| 47 | Harp |
| 48 | Timpani |
| 49 | Strings1 |
| 50 | Strings2 |
| 51 | Str Syn1 |
| 52 | Str Syn2 |
| 53 | ChoirAah |
| 54 | VoiceDoo |
| 55 | VoiceSyn |
| 56 | Orch Hit |
| 57 | Trumpet |
| 58 | Trombone |
| 59 | Tuba |
| 60 | Mute Tpt |
| 61 | Fr Horn |
| 62 | BrassSec |
| 63 | BrasSyn1 |
| 64 | BrasSyn2 |
| 65 | SopraSax |
| 66 | Alto Sax |

| NO | Name |
|----|----------|
| 67 | Teno Sax |
| 68 | Bton Sax |
| 69 | Oboe |
| 70 | Eng Horn |
| 71 | Bassoon |
| 72 | Clarinet |
| 73 | Piccolo |
| 74 | Flute |
| 75 | Recorder |
| 76 | PanFlute |
| 77 | Btl Blow |
| 78 | ShkHachi |
| 79 | Whistle |
| 80 | Ocarina |
| 81 | SqurWave |
| 82 | SawTooth |
| 83 | Calliope |
| 84 | Chiff |
| 85 | Charang |
| 86 | VoicLead |
| 87 | 5th Lead |
| 88 | BassLead |
| 89 | New Age |
| 90 | Warm Pad |
| 91 | PlySynth |
| 92 | ChoirPad |
| 93 | BowGlass |
| 94 | MetalPad |
| 95 | HaloPad |
| 96 | Sweep |
| 97 | Rain |
| 98 | SoundTrk |
| 99 | Crystal |

P-17 ТОН-ЛИСТ

| NO | Name |
|-----|----------|
| 100 | Atmosph |
| 101 | Bright |
| 102 | Goblin |
| 103 | Echo |
| 104 | Sci-Fi |
| 105 | Sitar |
| 106 | Banjo |
| 107 | Shamisen |
| 108 | Koto |
| 109 | Kalimba |
| 110 | Bagpipe |
| 111 | Fiddle |
| 112 | Shanai |
| 113 | TinkBell |
| 114 | Agogo |
| 115 | SteelDrm |
| 116 | WoodBlik |
| 117 | TaikoDrm |
| 118 | MelodTm |
| 119 | SynthDrm |
| 120 | RevrnCym |
| 121 | GtrNoise |
| 122 | Breath |
| 123 | SeaShore |
| 124 | BrdTweet |
| 125 | TelPhone |
| 126 | Helicptr |
| 127 | Applause |
| 128 | GunShot |
| 129 | Luo 1 |
| 130 | Luo 2 |
| 131 | Luo 3 |
| 132 | Luo 4 |
| 133 | Pai Gu |

| NO | Name |
|-----|----------|
| 134 | Qin |
| 135 | BianZho |
| 136 | Yang Qin |
| 137 | Liu Qin |
| 138 | Pi Pa |
| 139 | Zho Ruan |
| 140 | Da Ruan |
| 141 | Yue Qin |
| 142 | San Xian |
| 143 | Gu Zheng |
| 144 | Gu Qin |
| 145 | Shen 1 |
| 146 | Shen 2 |
| 147 | Na Zi 1 |
| 148 | Na Zi 2 |
| 149 | Bi Li |
| 150 | Guan Zi1 |
| 151 | Guan Zi2 |
| 152 | Ba Wu |
| 153 | Di Zi 1 |
| 154 | Di Zi 2 |
| 155 | Hu Lu Si |
| 156 | Pai Xiao |
| 157 | S Xiao |
| 158 | Xiao |
| 159 | Kou Di |
| 160 | Xun |
| 161 | Gao Hu |
| 162 | Er Hu |
| 163 | Zhong Hu |
| 164 | MaTouQin |
| 165 | Ban Hu |
| 166 | Jing Hu |
| 167 | Hu Ense1 |

| NO | Name |
|-----|----------|
| 168 | Hu Ense2 |
| 169 | Piano W |
| 170 | Piano D |
| 171 | HnkTk W |
| 172 | DetunEP |
| 173 | DetunOr |
| 174 | Organ |
| 175 | Bandoneo |
| 176 | Ukulele |
| 177 | Mandolin |
| 178 | MellowGt |
| 179 | HawaiiGt |
| 180 | ChorusGt |
| 181 | Funk Gt |
| 182 | Feed Gt |
| 183 | Synth 1 |
| 184 | Synth 2 |
| 185 | Synth 3 |
| 186 | Synth 4 |
| 187 | Synth 5 |
| 188 | SpacVioc |
| 189 | Syn Malt |
| 190 | EchoBell |
| 191 | Echo Pan |
| 192 | Castanet |
| 193 | ConcerBD |
| 194 | 808 Tom |
| 195 | ElecPerc |
| 196 | Wind |
| 197 | Stream |
| 198 | Dog |
| 199 | Horse |
| 200 | Door |

| NO | Name |
|----|----------|
| 0 | 2-INVENT |
| 1 | PIZZPOLK |
| 2 | ARABE |
| 3 | UNDERSEA |
| 4 | HAVANERA |
| 5 | MUSICBOX |
| 6 | HGRDANCE |
| 7 | SL AMOUR |
| 8 | LEAF RAG |
| 9 | ANNIELAU |
| 10 | JUNESMBA |
| 11 | MACARENA |
| 12 | FUNK |
| 13 | WALTZ |
| 14 | ARIRANG |
| 15 | BINGO |
| 16 | HOMETOWN |
| 17 | WEELSBUS |
| 18 | REGGAE |
| 19 | TEMPANI |
| 20 | LEMON TR |
| 21 | G ISLAND |
| 22 | OCSUITE |
| 23 | DERRYAIR |
| 24 | RONDO BR |
| 25 | NUTCRACK |
| 26 | JMFLOWER |
| 27 | ROSESONG |
| 28 | CHILDBOR |
| 29 | DANSE NP |

| NO | Name |
|----|-----------|
| 30 | WIGNLIED |
| 31 | MERCY |
| 32 | DRMINSMR |
| 33 | MINUET |
| 34 | JTTWORLD |
| 35 | HOLYHALL |
| 36 | SONG SPR |
| 37 | JAMBALAY |
| 38 | AVEMARIA |
| 39 | DUCKS |
| 40 | PLSDANCE |
| 41 | LONDONHON |
| 42 | GRENSLEV |
| 43 | HORSERAC |
| 44 | SOMALI |
| 45 | SUNNYDAY |
| 46 | LAZYBIRD |
| 47 | CHRYSAN |
| 48 | SATNDOLL |
| 49 | DSYPUPPY |
| 50 | SOMEWHERE |
| 51 | DONNALEE |
| 52 | CHERRY |
| 53 | EARLYAUT |
| 54 | BLUES |
| 55 | RUNSUMER |
| 56 | DANCEYOU |
| 57 | GRAYMARE |
| 58 | SYMPHONY |
| 59 | TURKEY |

| NO | Name |
|----|----------|
| 1 | 8 BEAT 1 |
| 2 | 8 BEAT 2 |
| 3 | 8 BEAT 3 |
| 4 | 8 BEAT 4 |
| 5 | 8 BEAT 5 |
| 6 | 8 BEAT 6 |
| 7 | 8 BEAT 7 |
| 8 | 8 BEAT 8 |
| 9 | 16BEAT 1 |
| 10 | 16BEAT 2 |
| 11 | 16 EAT 3 |
| 12 | 16BEAT 4 |
| 13 | 16BEAT 5 |
| 14 | 16BEAT 6 |
| 15 | 16BEAT 7 |
| 16 | 16BEAT 8 |
| 17 | POP 1 |
| 18 | POP 2 |
| 19 | POP 3 |
| 20 | POP 4 |
| 21 | BALLAD 1 |
| 22 | BALLAD 2 |
| 23 | BALLAD 3 |
| 24 | BALLAD 4 |
| 25 | SWINJAZZ |
| 26 | JAZZ 1 |

| NO | Name |
|----|----------|
| 27 | JAZZ 2 |
| 28 | LANGE |
| 29 | SWING |
| 30 | RAGTIME |
| 31 | 68BLUES |
| 32 | 4.4BLUES |
| 33 | 5.4BEAT |
| 34 | BOOGIE |
| 35 | SOULSHFF |
| 36 | BEBOP |
| 37 | GOSPLE |
| 38 | SW WALTZ |
| 39 | B BOOGIE |
| 40 | ROCK 1 |
| 41 | ROCK 2 |
| 42 | ROCK 3 |
| 43 | ROCK 4 |
| 44 | ROCK 5 |
| 45 | ROCK 6 |
| 46 | ROCK 7 |
| 47 | FUNK 1 |
| 48 | FUNK 2 |
| 49 | FUNK 3 |
| 50 | FUNK 4 |
| 51 | FUNK 5 |
| 52 | FUNK 6 |

P-20 РИТМ-ЛИСТ

| NO | Name |
|----|----------|
| 53 | EDANCE 1 |
| 54 | EDANCE 2 |
| 55 | DANCE 1 |
| 56 | DANCE 2 |
| 57 | DANCE 3 |
| 58 | DISCO |
| 59 | R&B 1 |
| 60 | R&B 2 |
| 61 | R&B 3 |
| 62 | R&B 4 |
| 63 | RAP 1 |
| 64 | RAP 2 |
| 65 | FOXTROT1 |
| 66 | FOXTROT2 |
| 67 | FOXTROT3 |
| 68 | FOXTROT4 |
| 69 | FOXTROT5 |
| 70 | LATIN 1 |
| 71 | LATIN 2 |
| 72 | REGGAE |
| 73 | MODERN |
| 74 | SAMBA |
| 75 | CHACHA |
| 76 | TANGO |

| NO | Name |
|-----|-----------|
| 77 | RUMBA |
| 78 | MAMBO |
| 79 | SALSA |
| 80 | ARABIAN1 |
| 81 | MACARENA |
| 82 | MUSETTE |
| 83 | XINJIANG |
| 84 | YUNNAN |
| 85 | XIZANG |
| 86 | COUNTRY 1 |
| 87 | COUNTRY 2 |
| 88 | C BALLAD |
| 89 | CBROTHER |
| 90 | CON POP |
| 91 | SHUFFLE |
| 92 | C SWING |
| 93 | CTWOSTEP |
| 94 | C WALTZ |
| 95 | WALTZ 1 |
| 96 | WALTZ 2 |
| 97 | TR WALTZ |
| 98 | VN WALTZ |
| 99 | MARCH |
| 100 | POLKA |

P-21 FCC-предупреждение

Данное устройство соответствует Разделу 15 Правил FCC. Эксплуатация возможна при соблюдении следующих двух условий

1. Устройство не может являться причиной вредных воздействий
2. Это устройство должно принимать любые принимаемые помехи, включая помехи, которые могут вызвать нежелательную работу.

Это оборудование было протестировано и признано соответствующим ограничениям для цифровых устройств класса B в соответствии с частью 15 правил FCC. Эти ограничения разработаны для обеспечения разумной защиты от вредных помех при установке в жилых помещениях. Это оборудование генерирует, использует и может излучать радиочастотную энергию и, если оно установлено и используется с нарушением инструкций, может создавать вредные помехи для радиосвязи. Однако нет гарантии, что помехи не возникнут при конкретной установке. Если это оборудование действительно создает недопустимые помехи для приема радио или телевидения, что можно определить путем включения и выключения оборудования, пользователю рекомендуется попытаться устранить помехи одним из следующих способов:

- Изменить ориентацию или местоположение приемной антенны.
- Увеличьте расстояние между оборудованием и приемником.
- Подключить оборудование к розетке в цепи, отличной от той, к которой подключен приемник.
- Обратитесь за помощью к дилеру или опытному радио / телевизионному технику.

Модификация этого оборудования, сделанные без явно выраженного одобрения производителем, могут нарушить права владельца на работу с этим оборудованием.



Solista Digital Piano
<https://tdm.su/>
8-800-555-87-35
made in China